

# BENINCA®

APRICANCELLO ELETTROMECCANICO

**ELECTROMECHANICAL GATE OPENER**

*ELEKTROMECHANISCHE AUTOMATION FÜR SCHIEBEGITTER*

**AUTOMATISATION ÉLECTROMÉCANIQUE POUR GRILLES**

ABRECANCELA ELECTROMECHANICO

**ELEKTROMECHANICZNY OTWIERACZ BRAM**

## **BOB 3024 FC**

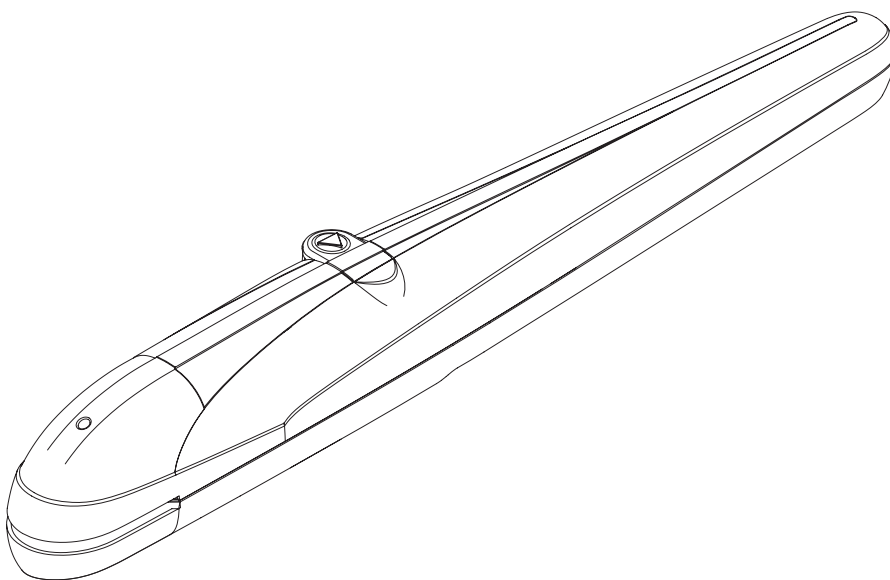

Manual istruzioni e catalogo ricambi

**Operating instructions and spare parts catalogue**

*Betriebsanleitung und Ersatzteilliste*

**Livret d'instructions et catalogue des pieces de rechange**

Manual de instrucciones y catálogo de recambios

**Książeczka z instrukcjami i katalog części wymiennych**



UNIONE NAZIONALE COSTRUTTORI  
AUTOMATISMI PER CANCELLI, PORTE  
SERRANDE ED AFFINI

**Dichiarazione CE di conformità per macchine**  
**(Direttiva 98/37 CE, Allegato II, parte B)**  
**Divieto di messa in servizio**

Fabbricante: **Automatismi Benincà SpA.**  
Indirizzo: Via Capitello, 45 - 36066 Sandrigo (VI) - Italia

Dichiara che: l'automazione per cancelli a battente modello **BOB 3024 FC.**

- è costruito per essere incorporato in una macchina o per essere assemblato con altri macchinari per costituire una macchina considerata dalla Direttiva 98/37 CE, come modificata;
- non è dunque conforme in tutti i punti alle disposizioni di questa Direttiva;
- è conforme alle condizioni delle seguenti altre Direttive CE:  
Direttiva bassa tensione 73/23/CEE, 93/68/CEE.  
Direttiva compatibilità elettromagnetica 89/336/CEE, 93/68/CEE.

e inoltre dichiara che non è consentito mettere in servizio il macchinario fino a che la macchina in cui sarà incorporato o di cui diverrà componente sia stata identificata e ne sia stata dichiarata la conformità alle condizioni della Direttiva 98/37 CE e alla legislazione nazionale che la traspone, vale a dire fino a che il macchinario di cui alla presente dichiarazione non formi un complesso unico con la macchina finale.

Benincà Luigi, Responsabile legale.  
Sandrigo, 02/03/2006.

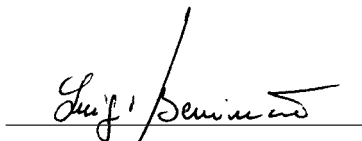

**Declaration by the manufacturer**  
**(Directive 98/37/EEC, Art. 4.2 and Annex II, sub B)**  
**Divieto di messa in servizio**

Manufacturer: **Automatismi Benincà SpA.**  
Address: Via Capitello, 45 - 36066 Sandrigo (VI) - Italia

Herewith declares that: the operator for hinged gates model **BOB 3024 FC.**

- is intended to be incorporated into machinery or to be assembled with other machinery to constitute machinery covered by Directive 98/37 EEC, as amended;
- does therefore not in every respect comply with the provisions of this Directive;
- does comply with the provisions of the following other EEC Directives:  
Direttiva bassa tensione 73/23/CEE, 93/68/CEE.  
Direttiva compatibilità elettromagnetica 89/336/CEE, 93/68/CEE.

and furthermore declares that it is not allowed to put the machinery into service until the machinery into which it is to be incorporated or of which it is to be a component has been found and declared to be in conformity with the provisions of Directive 98/37/EEC and with national implementing legislation, i.e. as a whole, including the machinery referred to in this declaration.

Benincà Luigi, Responsabile legale.  
Sandrigo, 02/03/2006.

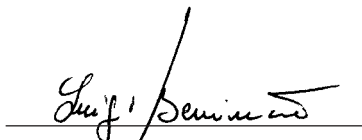

**Herstellerklärung**  
(gemäß EG-Richtlinie 98/37/EWG, Artikel 4.2 und Anhang II, sub B.)  
**Verbot der Inbetriebnahme**

Hersteller: **Automatismi Benincà SpA.**  
Adresse: Via Capitello, 45 - 36066 Sandrigo (VI) - Italia

erklärt hiermit, daß: Antriebe für Drehflügeltore **BOB 3024 FC.**

- vorgesehen ist zum Einbau in eine Maschine oder mit anderen Maschinen zu einer Maschine im Sinne der Richtlinie 98/37/EWG, inklusive deren Änderung, zusammengefügt werden soll;
- aus diesem Grunde nicht in allen Teilen den Bestimmungen dieser Richtlinie entspricht;
- den Bestimmungen der folgenden anderen EG-Richtlinien entspricht:  
Direttiva bassa tensione 73/23/CEE, 93/68/CEE.  
Direttiva compatibilità elettromagnetica 89/336/CEE, 93/68/CEE.

und erklärt des weiteren daß die Inbetriebnahme solange untersagt ist, bis die Maschine oder Anlage, in welche diese Maschine eingebaut wird oder von welcher sie eine Komponente dasteilt, als Ganzes (d.h. inklusive der Maschine, für welche diese Erklärung ausgestellt wurde) den Bestimmungen der Richtlinie 98/37/EWG sowie dem entsprechenden nationalen Reschtslerlaß zur Umsetzung der Richtlinie in nationales Recht entspricht, und die entsprechende Konformitätserklärung ausgestellt ist.

Benincà Luigi, Responsabile legale.  
Sandrigo, 02/03/2006.

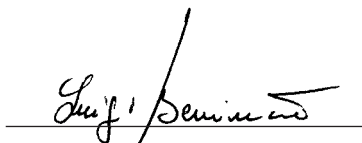

**Declaration du fabricant**  
(Directive 98/37/CEE, Article 4.2 et Annex II, Chapitre B)  
**Interdiction de mise en service**

Fabricant: **Automatismi Benincà SpA.**  
Adresse: Via Capitello, 45 - 36066 Sandrigo (VI) - Italia

Déclare ci-apres que: l'automation pour portails ouvrants **BOB 3024 FC.**

- est prévue pour être incorporée dans une machine ou être assemblée avec d'autres machines pour constituer une machine couverte par la directive 98/37/CEE, modifiée;
- n'est donc pas conforme en tout point aux dispositions de cette directive;
- est conforme aux dispositions des directives CEE suivantes:  
Direttiva bassa tensione 73/23/CEE, 93/68/CEE.  
Direttiva compatibilità elettromagnetica 89/336/CEE, 93/68/CEE.

et déclare par ailleurs qu'il est interdit de mettre la machine en service avant que la machine dans laquelle elle sera incorporée ou dont elle constitue une partie ait été considérée et déclarée conforme aux dispositions de la Directive 98/37/CEE et aux législations nationales la transposant, c'est-à-dire formant un ensemble incluant la machine concernée par la présente déclaration.

Benincà Luigi, Responsabile legale.  
Sandrigo, 02/03/2006.

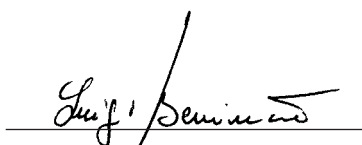

**Declaración CE de conformidad para maquinas**  
**(Directiva 98/37 CE, Apartado II, parte B)**  
**Prohibición de puesta en servicio**

Fabricante: **Automatismi Benincà SpA.**

Dirección: Via Capitello, 45 - 36066 Sandrigo (VI) - Italy

Declara que: la automatización para cancelas de batiente **BOB 3024 FC.**

- está construída para ser incorporada en una máquina o para ser ensamblada con otras maquinarias para construir una máquina considerada por la Directiva 98/37 CE, como modificada;
- no es, por consiguiente, conforme en todos los puntos a la posiciones de esta Directiva;
- es conforme a las condiciones de las siguientes otras Directivas CE:  
Directiva de la baja tensión 73/23/CEE, 93/68/CEE.  
Directiva de compatibilidad electromagnética 89/336/CEE, 93/68/CEE

además declara que no ha permitido poner en servicio la maquinaria hasta que la máquina en la cual será incorporada o de la cual resultará componente esté identificada y no sea declarada la conformidad a las condiciones de la Directiva 98/37 CE y a la legislación nacional que le corresponda, vale decir, hasta que la maquinaria correspondiente a la presente declaración no forme un conjunto único con la máquina final.

Benincà Luigi, Responsable legal.  
Sandrigo, 02/03/2006.

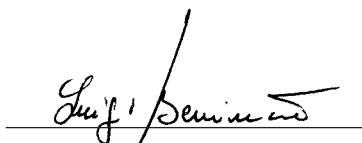

**Deklaracja UE o zgodności z normami dla maszyn**  
**(Wytyczna 98/37 UE, Załącznik II, Część B)**  
**Zakaz użytkowania**

Producent: **Automatismi Benincà SpA.**

Adres: Via Capitello, 45 - 36066 Sandrigo (VI) - Italia

Oświadcza że: Automatyzm do bram uchylnych model **BOB 3024 FC.**

- został opracowany z myślą o wbudowaniu go do maszyny lub zmontowania z innymi urządzeniami w celu skonstruowania maszyny uznanej przez Wytyczną 98/37 UE, za zmodyfikowaną;
- nie jest więc zgodny we wszystkich punktach z Wytyczną;
- jest natomiast zgodny z wymogami innych, poniżej wyszczególnionych, Wytycznych UE:  
Wytyczna o niskim napięciu 73/23/EWG i 93/68/EWG  
Wytyczna o zdolności współdziałania elektromagnetycznego 89/336/EWG, 93/68/EWG.

ponadto oświadcza, że zabronione jest stosowanie automatyzmu do czasu kiedy maszyna, do której ma być wbudowany lub stanowić jej element składowy, nie uzyska świadectwa identyfikacyjnego oraz świadectwa orzekającego jej zgodność z wymogami Wytycznej 98/37 UE oraz z przepisami obowiązującymi w kraju sprowadzającym urządzenie, a więc do czasu kiedy automatyzm stanowiący przedmiot niniejszego oświadczenia nie stanie się częścią składową urządzenia gotowego.

Benincà Luigi, Radca prawny  
Sandrigo, 02/03/2006.

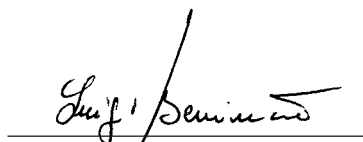

| Dati tecnici            | Technical data               | Technische Daten         | Donnees technique            | Datos técnicos         | Dane techniczne          | BOB3024FC            |
|-------------------------|------------------------------|--------------------------|------------------------------|------------------------|--------------------------|----------------------|
| Alimentazione           | <b>Power supply</b>          | Speisung                 | <b>Alimentation</b>          | Alimentación           | Zasilanie                | <b>24 Vdc</b>        |
| Corrente assorbita      | <b>Absorbed current</b>      | Strom-Verbrauch          | <b>Courant absorbé</b>       | Corriente absorbida    | Pobór mocy               | <b>5,5 A</b>         |
| Spinta                  | <b>Thrust</b>                | Druck                    | <b>Poussée</b>               | Par                    | Skok                     | <b>1800 N</b>        |
| Classe isolamento       | <b>Insulation class</b>      | Isolierklasse            | <b>Classe d'isolement</b>    | Clase de aislamiento   | Klasa izolacji           | <b>F</b>             |
| Tempo per compiere 90°  | <b>90° rotation time</b>     | 90° Öffnungszeit         | <b>Temps emp. pour 90°</b>   | Tiempo para abrir 90°  | Prędkość kątowna dla 90° | <b>≈ 16 s</b>        |
| Lunghezza max. anta     | <b>Max. wing length</b>      | Max. Flügelänge          | <b>Longueur max. porte</b>   | Longitud máx. hoja     | Dł. max skrzydła bramy   | <b>2,1 m*</b>        |
| Grado di protezione     | <b>Protection degree</b>     | Schutzgrad               | <b>Degré de protection</b>   | Grado de protección    | Stopień ochrony          | <b>IP54</b>          |
| Velocità di traslazione | <b>Translation speed</b>     | Geschwindigkeit          | <b>Vitesse de traslation</b> | Velocidad traslacción  | Prędkość przekładania    | <b>0,9m/1'</b>       |
| N° manovre consecutive  | <b>N° contin. manoeuvres</b> | N. Vorgänge hintereinan. | <b>N. manoeuvres conséq.</b> | N° maniobras consec.   | Liczba kolejn. manewrów  | <b>**</b>            |
| Temper. funzionamento   | <b>Operating temperature</b> | Laufzeit                 | <b>Température de fonct.</b> | Temperatura funcionam. | Temperatura przy pracy   | <b>-20°C / +70°C</b> |
| Rumorosità              | <b>Noise level</b>           | Geräuschentwicklung      | <b>Bruit</b>                 | Ruido                  | Max. hałas               | <b>&lt;70 dB</b>     |
| Lubrificazione          | <b>Lubrication</b>           | Schmierung               | <b>Lubrification</b>         | Lubrificación          | Smarowanie               | <b>***</b>           |
| Corsa standard          | <b>Standard stroke</b>       | Standardhub              | <b>Course standard</b>       | Carrera estancar       | Posuw standard           | <b>270 mm</b>        |
| Peso                    | <b>Weight</b>                | Gewicht                  | <b>Poids</b>                 | Peso                   | Ciężar                   | <b>8,3 kg</b>        |

\* Vedi tabella 1 - See table 1 - Siehe Tabelle 1 - Voir tableau 1 - Ver cuadro 1 - Zobacz tabelę 1

\*\* Uso intensivo - Intensive use - Intensive Nutzung - Usage intensif - Uso intensivo - Użytkowanie intensywne

\*\*\* Grasso permanente - Permanent grease - Permanentfett - Graisse permanente - Grasa permanente - Smar trwały

| TAB 1   |  |
|---|--|
| Lunghezza anta<br><b>Door leaf width</b><br>Flügelänge<br><b>Longueur porte</b><br>Longitud hoja<br>Dł. skrzydła<br>(m) | Peso anta<br><b>Door leaf weight</b><br>Türflügelgewicht<br><b>Poids porte</b><br>Peso hoja<br>Ciężar skrzydła<br>(kg) |
| 1   | 300  |
| 1,5   | 250  |
| 2   | 215  |
| 2,1   | 200  |

**Dimensioni d'ingombro**  
**Overall dimensions**  
**Abmessungen**  
**Dimensions d'encombrement**  
**Dimensiones exteriores**  
**Wymiary gabarytowe**

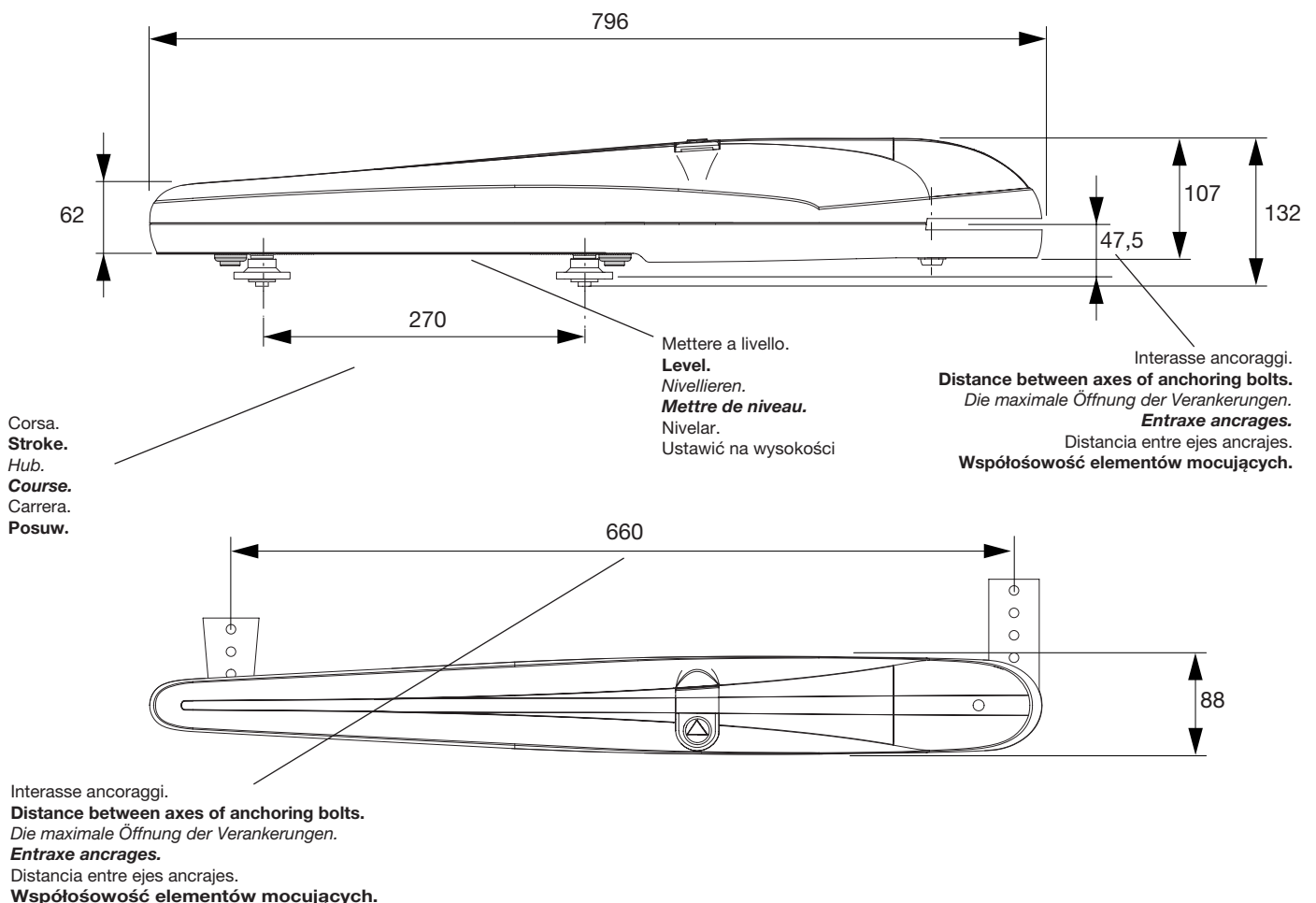

Arresto in apertura.  
**Stop when opening.**  
*Endanschlag zur Öffnung.*  
**Arrêt en ouverture.**  
 Tope en apertura.  
 Chwytnak blokujący podczas otwierania.

Arresto in chiusura.  
**Stop when closing.**  
*Endanschlag zur Schließung.*  
**Arrêt en fermeture.**  
 Tope de cierre.  
 Chwytnak blokujący podczas zamykania.

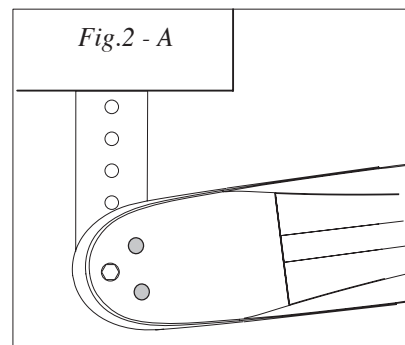
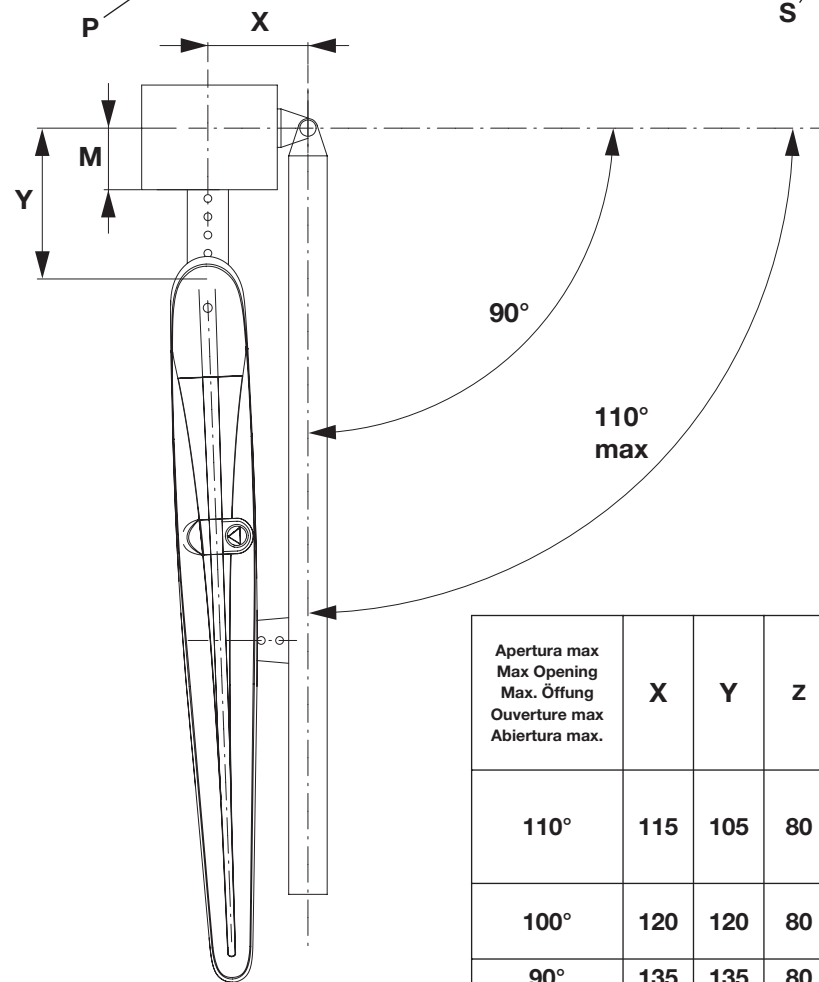
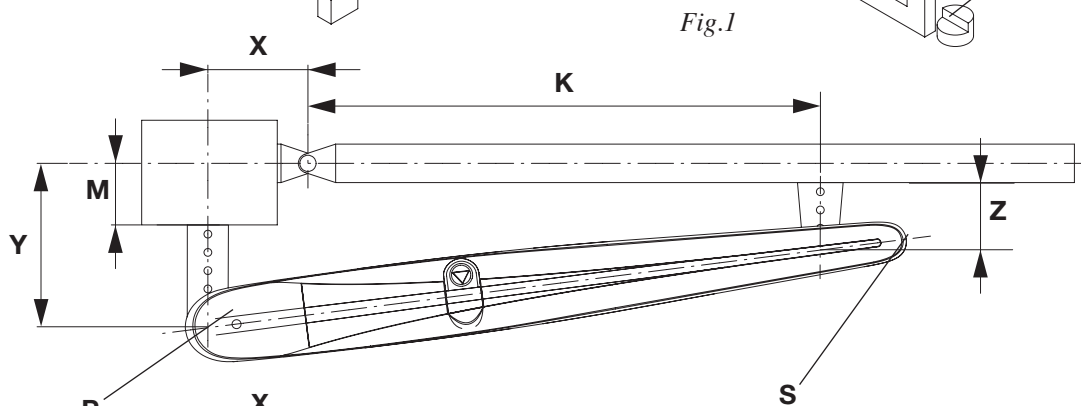
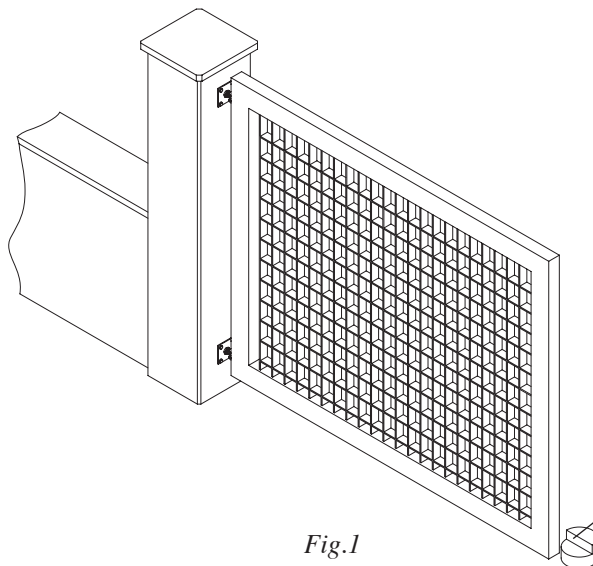

| Apertura max<br>Max Opening<br>Max. Öffnung<br>Ouverture max<br>Abiertura max. | X   | Y   | Z  | K   | M*<br>max. | Tempo apertura<br>Opening time<br>Öffnungszeit<br>Temps d'ouverture<br>Tiempo de abiertura<br>Prędkość kątowna<br>(90°) | Dimensioni max anta<br>Max wing dimensions<br>Max Flügelmasse<br>Dimens. max de la porte<br>Dimens. max de la hoja |        |
|--|-----|-----|----|-----|------------|---|--|--------|
|  |     |     |    |     |            |   | L(m)   | P (kg) |
| 110°   | 115 | 105 | 80 | 545 | 50         | 13"   | 1  | 300    |
|  |     |     |    |     |            |   | 1,3  | 200    |
|  |     |     |    |     |            |   | 1,8  | 150    |
| 100°   | 120 | 120 | 80 | 540 | 70         | 14"   | 1,8  | 200    |
|  |     |     |    |     |            |   | 2,1  | 150    |
| 90°  | 135 | 135 | 80 | 525 | 80         | 19"   | 2,1  | 200    |

Fig.2

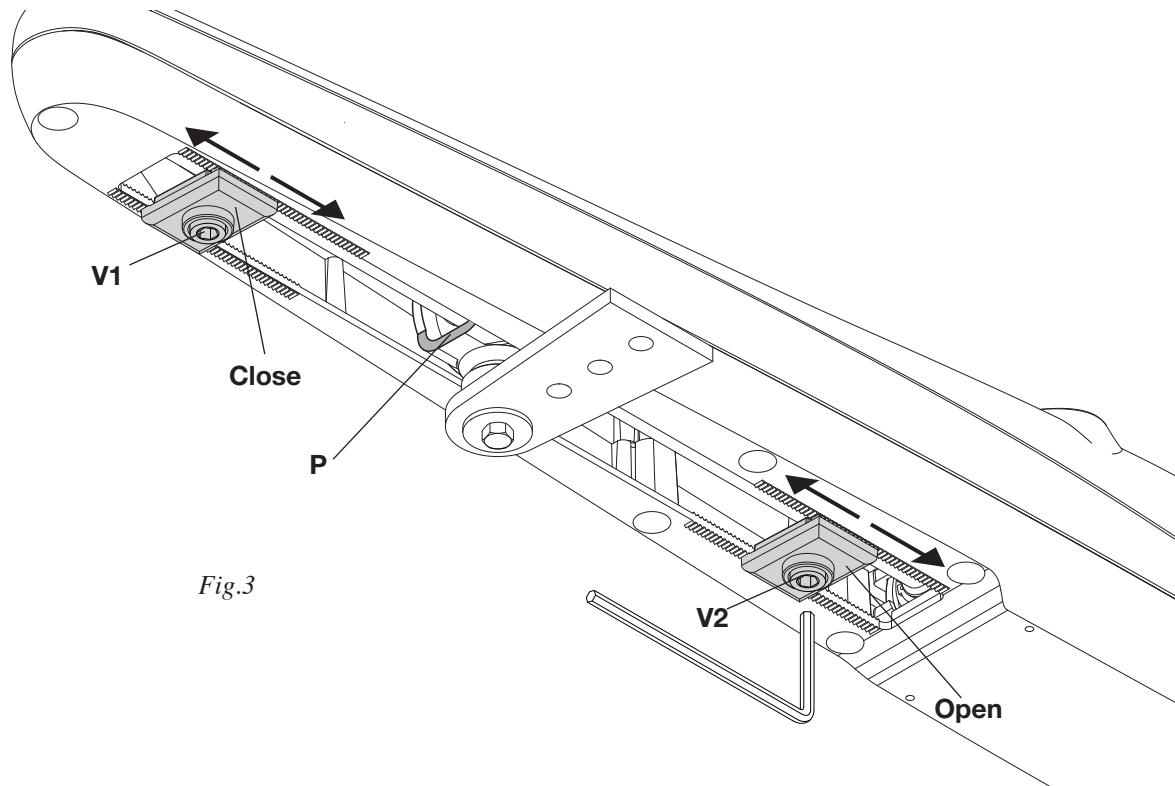

Fig.3

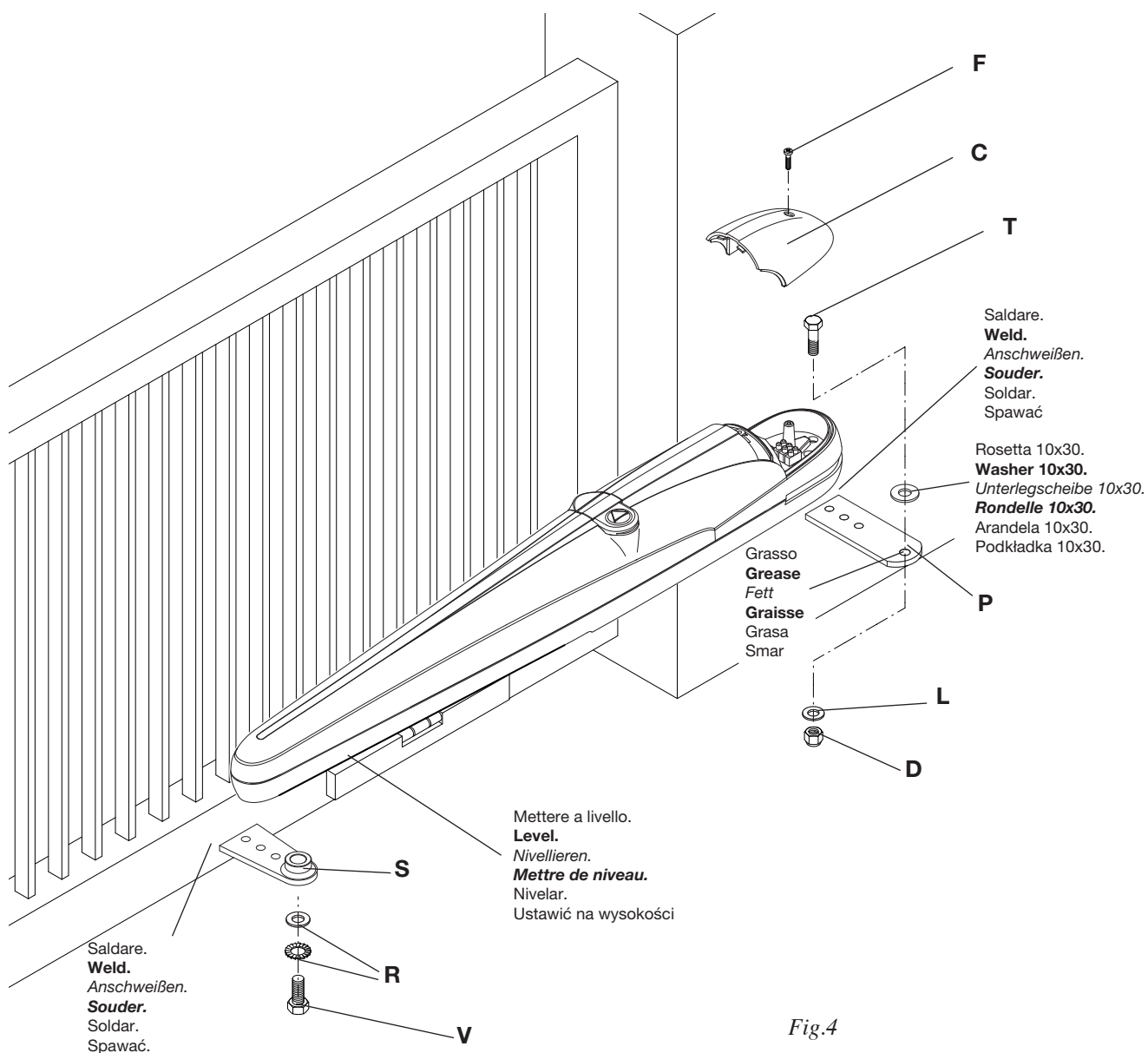
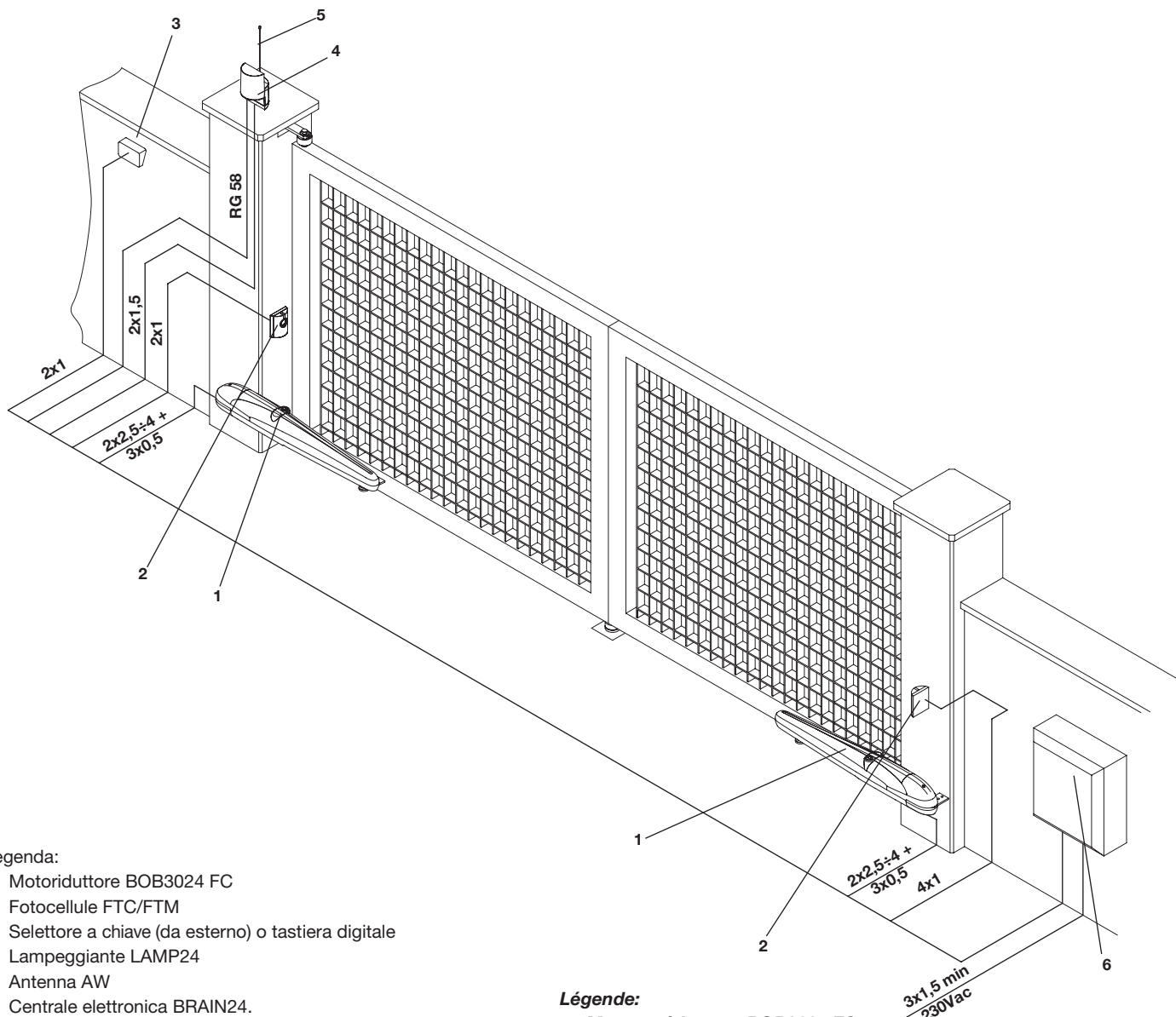

Fig.4



**Legenda:**

- 1 Motoriduttore BOB3024 FC
- 2 Fotocellule FTC/FTM
- 3 Selettore a chiave (da esterno) o tastiera digitale
- 4 Lampeggiante LAMP24
- 5 Antenna AW
- 6 Centrale elettronica BRAIN24.

**Legenda:**

- 1 Motoreducer BOB3024 FC
- 2 Photo-electric cells FTC/FTM
- 3 Key selector (external) or digital keyboard
- 4 Flash-light LAMP24
- 5 Antenna AW
- 6 Electronic board BRAIN24.

**Zeichenerklärung:**

- 1 Getriebemotor BOB3024 FC
- 2 Fotozelle FTC/FTM
- 3 Schlüssel-Selektor (außenliegend) oder Digital-Tastatur
- 4 Blinker LAMP24
- 5 Antenne AW
- 6 Elektroschrank BRAIN24.

**Légende:**

- 1 Moteur-réducteur BOB3024 FC
- 2 Photocellule FTC/FTM
- 3 Selecteur à clé (d'extérieur) ou clavier digital
- 4 Clignotant LAMP24
- 5 Antenne AW
- 6 Centrale électronique BRAIN24.

**Leyenda:**

- 1 Motorreductor BOB3024 FC
- 2 Fotocélulas FTC/FTM
- 3 Selectores a llave (de superficie).
- 4 Relampagueador LAMP24.
- 5 AntenaAW.
- 6 Central electrónica BRAIN24.

**Objasnienia:**

- 1 Siłownik BOB3024 FC
- 2 Fotokomórki FTC/FTM
- 3 Przełącznik kluczowy (zewnętrzny) lub panel z przyciskami
- 4 Światło migające LAMP24
- 5 Antena AW
- 6 Centralka elektroniczna BRAIN24

N.B.: Tenere separati i cavi di potenza da quelli ausiliari.

**N.B.: The power cables must be kept separated from the auxiliary cables.**

*Wichtig: Leistungskabel von Hilfskabeln getrennt halten.*

**N.B.: Séparer les câbles de puissance des câbles auxiliaires.**

N.B.: Tener separados los cables de potencia de los auxiliares.

Uwaga: należy trzymać w oddali przewody zasilania od przewodów pomocniczych.



## Attenzione

- Prima di procedere all'installazione leggere le istruzioni qui riportate.
- È fatto divieto assoluto di utilizzare il prodotto BOB3024 FC per applicazioni diverse da quelle contemplate dalle presenti istruzioni.
- Istruire l'utilizzatore all'uso dell'impianto.
- Consegnare all'utilizzatore le istruzioni ad esso rivolte.
- Tutti i prodotti Benincà sono coperti da polizza assicurativa che risponde di eventuali danni a cose o persone causati da difetti di fabbricazione, richiede però la marcatura CE della "macchina" e l'utilizzo di componenti originali Benincà.

## Notizie generali

Per un buon funzionamento delle automazioni in oggetto, il cancello da automatizzare dovrà rispondere alle seguenti caratteristiche:

- buona robustezza e rigidità.
- le cerniere devono presentare giochi minimi e permettere che le manovre manuali siano dolci e regolari.
- in posizione di chiusura le ante devono combaciare fra loro per tutta l'altezza.

## Messa in posa dell'automatismo

Stabilire l'altezza dal suolo dell'automatismo (si consiglia il più centrato possibile rispetto al portone ed in corrispondenza di un solido traverso). Saldare quindi la piastra P rispettando le quote di fig. 2.

Con il portone in chiusura, saldare la staffa S rispettando la quota di fig. 3, ad un traverso del portone o ad altro elemento adeguatamente robusto; tener presente che in questa condizione l'attuatore non deve essere totalmente a fine corsa. Rimuovere il coperchio di protezione C svitando la vite F, quindi fissare l'attuatore alla piastra P tramite la vite T, la rondella L ed il dado D (fig. 3).

Bloccare infine l'attuatore alla piastra S tramite la vite V e la rondella R.

Le forature presenti nell'attuatore (fig.3A), agevolano il rispetto delle quote di installazione ottimali.

Le staffe di fissaggio regolabili, disponibili su richiesta, consentono una più ampia possibilità di adattamento dell'attuatore alle diverse condizioni di installazione, evitando inoltre il taglio e la saldatura delle staffe fornite in dotazione.

## Regolazione finecorsa

L'attuatore è provvisto di sensori elettromagnetici regolabili in apertura e chiusura, vincolati ai blocchi meccanici visibili in Fig.3. La regolazione si effettua posizionando opportunamente i blocchi meccanici "Open" e "Close", come indicato di seguito:

- 1 Sbloccare l'automazione, utilizzando l'apposita leva di sblocco, come indicato nelle istruzioni per l'utilizzatore.
- 2 Portare l'anta nella posizione di chiusura.
- 3 Allentare la vite V1 e muovere il blocco "Close" fino a portarlo in battuta sul perno "P", fissare la vite V1.
- 4 Portare l'anta nella posizione di apertura.
- 5 Allentare la vite V2 e muovere il blocco "Open" fino a portarlo in battuta sul perno "P", fissare la vite V2.
- 6 Ripristinare il funzionamento automatico.

## Collegamenti

L'attuatore viene fornito completo di cavo di collegamento precablato, così composto:

| N | Colore  | Sezione            | Funzione             |
|---|---------|--------------------|----------------------|
| 1 | Nero    | 1,5mm <sup>2</sup> | Motore -             |
| 2 | Rosso   | 1,5mm <sup>2</sup> | Motore +             |
| 3 | Bianco  | 0,5mm <sup>2</sup> | Comune FC - COM      |
| 4 | Verde   | 0,5mm <sup>2</sup> | Finecorsa Apre -SWO  |
| 5 | Marrone | 0,5mm <sup>2</sup> | Finecorsa Chiude-SWC |

Per una lunghezza cavo inferiore a 5m utilizzare un cavo 2x2,5mm<sup>2</sup>

Per una lunghezza cavo da 5m fino a 10m utilizzare un cavo 2x4mm<sup>2</sup>

Collegamenti tra centrale e motore di lunghezza superiore ai 10m sono sconsigliati.

## Warning

- Before installing the automatic system read the instructions hereunder carefully.
- It is strictly forbidden to use the product BOB3024 FC for applications other than indicated in this instruction handbook.
- Show the user how to use the automation system.
- Give the user the part of the leaflet which contains the instructions for users.
- All Benincá products are covered by an insurance policy for any possible damages to objects and persons caused by construction faults, under condition that the entire system be marked CE and only Benincá parts be used.

## General information

For an efficient operation of these automatisms, the gate must have the following features:

- good stoutness and stiffness
- all hinges must have positive clearances and permit smooth and regular manual operations.
- when wings are closed their height have to fit together.

## Fitting the automatic system

Stabilise the height of the automatic system above ground level (it should be as central as possible with respect to the gate and corresponding to a sturdy cross piece).

Then weld the plate P respecting the distances in fig. 2.

When the gate is closing, weld the bracket S respecting the distance in fig. 3, onto a cross piece of the gate or another suitably robust element; bear in mind that in this condition the actuator must not be completely at the end of travel.

Remove the protective cover C unscrewing the screw F, then fix the actuator to the plate P with the screw T, the washer L and the nut D (fig. 3).

Lastly block the actuator on the plate S with the screw V and the washer R.

The holes in the actuator (fig.3A) help you respect the optimum installation distances.

The adjustable fixing brackets, available on request, allow a wider possibility of adapting the actuator to the different installation conditions, also avoiding cutting and welding the brackets supplied.

## To adjust the limit switches

The actuator is equipped with electro-magnetic sensors which are adjustable in the opening and closing phases, fitted to mechanical locks as shown in Fig. 3. To adjust, position the "Open" and "Close" mechanical locks, as indicated hereunder:

- 1 Release the automatic system by using the special release lever, as shown in the user's instruction manual.
- 2 Close the gate leaf.
- 3 Loosen the V1 screw and move the "Close" block until it touches the "P" pin. Then tighten the V1 screw.
- 4 Open the gate leaf.
- 5 Loosen the V2 screw and move the "Open" block until it touches the "P" pin. Then tighten the V2 screw
- 6 Reset the automatic operation.

## Connections

The actuator is supplied complete with pre-cabled connection cable as follows:

| N | Color | Section            | Function               |
|---|-------|--------------------|------------------------|
| 1 | Black | 1.5mm <sup>2</sup> | Motor -                |
| 2 | Red   | 1.5mm <sup>2</sup> | Motor +                |
| 3 | White | 0.5mm <sup>2</sup> | Common FC - COM        |
| 4 | Green | 0.5mm <sup>2</sup> | Open limit switch -SWO |
| 5 | Brown | 0.5mm <sup>2</sup> | Close limit switch-SWC |

For cable length lower than 5m, use a cable 2x2.5sqmm

For cable length from 5 to 10 m use a cable 2x4sqmm

Cables longer than 10m are not recommended to connect control unit and motor.

## Achtung

- Vor Beginn der Montage diese Anleitungen lesen.
- Es ist strengstens untersagt, das Produkt BOB3024 FC für andere Zwecke zu verwenden, als die von den vorliegenden Anweisungen beschriebenen Anwendungszwecke.
- Den Benutzer über den Gebrauch der Anlage unterrichten.
- Dem Benutzer die Teile der Betriebsanleitung abgeben, die die Auskunft für den Benutzer enthält.
- Alle Produkte Benincà wurden mit einem Versicherungsschein versehen, der alle eventuellen Schäden an Dingen oder Personen abdeckt, die durch Herstellungsdefekte hervorgerufen wurden, vorausgesetzt, das Gerät besitzt die Kennzeichnung EU und es wurden original Benincà Einzelkomponenten verwendet.

## Allgemeine Information

Zum guten Betrieb der genannten Automation, muß das Gitter folgende Eigenschaften haben:

- Stärke und Festigkeit
- Die Scharniere müssen minimale Spiele aufweisen und die manuelle Öffnung und Schließung müssen in jedem Fall leicht sein.
- Bei der Schließung müssen die Flügel genau aufeinander passen

## Installation der Torautomatisierung

Den Bodenabstand der Torautomatisierung bestimmen (so weit wie möglich mit dem Tor zentriert und auf Höhe eines soliden Querträgers).

Nun unter Einhaltung der Quoten der Abb. 2 die Platte P schweißen.

Bei geschlossenem Tor den Bügel S unter Einhaltung der Quote der Abb. 3 an einem Querträger des Tors oder an einem anderen ausreichend robusten Element anschweißen; in diesem Zustand darf der Trieb sich nicht ganz am Endanschlag befinden.

Die Schrauben F aufschrauben und die Schutzkappe C entfernen; dann den Trieb mit den Schrauben T, der Unterlegscheibe L und der Mutter D (Abb. 3) an der Platte P befestigen.

Zuletzt den Trieb mit der Schraube V und der Unterlegscheibe R an der Platte S befestigen.

Die Bohrungen am Trieb (Abb. 3A) vereinfachen die Einhaltung der optimalen Installationsquoten.

Die auf Anfrage erhältlichen verstellbaren Bügel erhöhen die Anpassbarkeit des Triebes an die unterschiedlichen Montagebedingungen und vermeiden das Zuschneiden und Schweißen der mitgelieferten Bügel.

## Regelung der Endschalter

Der Aktuator ist mit elektromagnetischen Sensoren ausgestattet, die für das Öffnen und Schließen eingestellt werden können und mit den in Abb. 3 abgebildeten mechanischen Blöcken verbunden sind. Die Einstellung erfolgt durch das sachgerechte Positionieren der mechanischen Blöcke „Open“ und „Close“ wie nachstehend beschrieben:

- 1 Die Automatik mit dem entsprechenden Entsicherungshebel und laut Gebrauchsanweisungen entsichern.
- 2 Den Flügel in die geschlossene Position bringen.
- 3 Die Schraube V1 lockern und den Block „Close“ bis zum Anschlag an den Stift „P“ verstellen; Schraube V1 festschrauben.
- 4 Den Flügel in die offene Position bringen.
- 5 Die Schraube V2 lockern und den Block „Open“ bis zum Anschlag an den Stift „P“ verstellen; Schraube V2 festschrauben.
- 6 Den automatischen Betrieb wieder herstellen.

## Anschlüsse

Der Aktuator wird mit einem schon verkabelten Verbindungskabel geliefert, der sich folgendermaßen zusammensetzt:

| N | Farbe   | Schnitt            | Funktion                    |
|---|---------|--------------------|-----------------------------|
| 1 | Schwarz | 1,5mm <sup>2</sup> | Motor -                     |
| 2 | Rot     | 1,5mm <sup>2</sup> | Motor +                     |
| 3 | Weiß    | 0,5mm <sup>2</sup> | Gemein FC - COM             |
| 4 | Grün    | 0,5mm <sup>2</sup> | Endschalter Öffnen -SWO     |
| 5 | Braun   | 0,5mm <sup>2</sup> | Endschalter Schließen - SWC |

Bei einer Länge von weniger als 5 m muss ein Kabel 2x2,5mm<sup>2</sup> verwendet werden.

Bei einer Länge von 5 m bis 10 m muss ein Kabel 2x4mm<sup>2</sup> verwendet werden.

Anschlüsse zwischen Zentrale und Motor in einem größeren Abstand als 10 m sind nicht zu empfehlen.

## Attention

- Avant de procéder à l'installation, lire les instructions contenues dans ce manuel.
- Il est impérativement interdit d'utiliser le produit BOB3024 FC pour des applications différentes de celles énoncées dans les présentes instructions.
- Fournir à l'utilisateur les renseignements sur l'emploi de l'installation.
- Donner à l'utilisateur la partie du livret d'instructions qui contiens les renseignements pour l'utilisateur.
- Tous les produits Benincà sont couverts par une police d'assurance qui répond d'éventuels préjudices corporels ou matériels provoqués à cause de défauts de fabrication, mais qui requiert toutefois le marquage CE de la "machine" et l'utilisation de pièces de rechange d'origine Benincà.

## Notice générales

Pour un bon fonctionnement de l'automatisme en object, la porte basculante doit avoir les suivantes caractéristiques:

- bonne robustesse et rigidité
- les charnières doivent avoir un moindre jeu pour permettre que les manoeuvres soient aisées et régulières.
- en position de fermeture, les portes doivent parfaitement coïncider entre elles et sur toute la hauteur.

## Mise en place de l'automatisme

Établir la hauteur de l'automatisme par rapport au sol (il est conseillé de choisir la position la plus centrale possible par rapport au portail et correspondant à une traverse solide).

Souder ensuite la platine P en respectant les cotes de la fig. 2.

Avec le portail en fermeture et en respectant la cote de la fig. 3, souder la patte S à une traverse du portail ou à un autre élément suffisamment robuste ; tenir compte du fait que dans cette condition le vérin ne doit pas être totalement en fin de course.

Enlever le couvercle de protection C en dévissant la vis F puis fixer le vérin à la platine P avec la vis T, la rondelle L et l'écrou D (fig. 3).

Pour finir, bloquer le vérin à la platine S avec la vis V et la rondelle R.

Les trous présents sur le vérin (fig. 3A), facilitent le respect des distances d'installation idéales.

Les pattes de fixation réglables, disponibles sur demande, permettent une plus ample possibilité d'adaptation du vérin aux différentes conditions d'installation, en évitant par ailleurs de devoir couper et souder les pattes incluses dans la fourniture.

## Réglage fin de course

L'actuateur est équipé de senseurs électromagnétiques réglables en ouverture et fermeture, liées aux blocages mécaniques comme le montre la Figure 3. Le réglage a lieu en plaçant opportunément les blocages mécaniques «Open» et «Close», comme il suit:

- 1 Débloquer l'automation, en utilisant le levier de déblocage spécialement conçu pour cette opération, comme indiqué dans les modes d'emploi pour l'utilisateur.
- 2 Porter le vantail dans la position de fermeture.
- 3 Desserrer la vis V1 et faire bouger le blocage «Close» jusqu'à le porter en butée sur l'axe «P», fixer la vis V1.
- 4 Porter le vantail dans la position d'ouverture.
- 5 Dévisser la vis V2 et faire bouger le blocage «Open» jusqu'à le porter en butée sur l'axe «P», fixer la vis V2.
- 6 Rétablir le fonctionnement automatique.

## Raccordements

L'actuateur est fourni avec câble de branchement précâblé, se composant ainsi:

| N | Couleur | Section            | Fonction                  |
|---|---------|--------------------|---------------------------|
| 1 | Noir    | 1,5mm <sup>2</sup> | Moteur -                  |
| 2 | Rouge   | 1,5mm <sup>2</sup> | Moteur +                  |
| 3 | Blanc   | 0,5mm <sup>2</sup> | Commun FC - COM           |
| 4 | Vert    | 0,5mm <sup>2</sup> | Fin de course Ouvre - SWO |
| 5 | Marron  | 0,5mm <sup>2</sup> | Fin de course Ferme - SWC |

Pour un câble long moins de 5m utilisez un câble 2x2,5mm<sup>2</sup>

Pour un câble long de 5m jusqu'à 10m utilisez un câble 2xmm<sup>2</sup>

Raccordements entre centrale et moteur ayant longueur supérieur à 10m sont déconseillés.

## Atención

- Antes de proceder a la instalación leer las instrucciones aquí aportadas.
- Está absolutamente prohibido utilizar el producto BOB3024 FC para aplicaciones diversas a aquellas contempladas en las presentes instrucciones.
- Instruir al usuario sobre el uso de la instalación.
- Entregar al usuario las instrucciones que le corresponden.
- Todos los productos Benincà están cubiertos por la póliza de seguros que responde de eventuales daños a personas o cosas causados por defectos de fabricación, pero requiere para ello la marca CE de la "maquinaria" y la utilización de componentes originales Benincà.

## Noticias generales

Para un buen funcionamiento de las automatizaciones en cuestión, la cancela a automatizar deberá responder a las siguientes características:

- Buena robustez y rigidez
- Las bisagras deben presentar un mínimo juego y permitir que las maniobras manuales sean suaves y regulares.
- En posición cerrada las hojas deben quedar al mismo nivel en altura.

## Instalación del automatismo

Establecer la altura con respecto al suelo a la que tiene que estar el automatismo (es conveniente que esté lo más centrado posible respecto del portón y que coincida con un travesaño sólido).

Soldar la placa P respetando las cotas de la fig. 2.

Con el portón cerrado, soldar el estribo S con la cota indicada en la fig. 3, en un travesaño del portón o en otro elemento adecuadamente resistente. Hay que tener en cuenta que en esta situación el actuador no se hallará totalmente en fin de carrera.

Quitar el tornillo F, desmontar la tapa de protección C y fijar el actuador en la placa P con el tornillo T, la arandela L y la tuerca D (fig. 3).

Por último, bloquear el actuador en la placa S con el tornillo V y la arandela R.

Los orificios del actuador (fig.3A) facilitan el respeto de las cotas de instalación óptimas.

Los estribos de fijación regulables, disponibles sobre demanda, permiten al actuador adaptarse mucho mejor a las diferentes condiciones de instalación, y se evita además cortar y soldar los estribos suministrados en equipamiento.

## Ajuste del final de carrera

El actuador tiene sensores electromagnéticos regulables en apertura y cierre, vinculados a los bloques mecánicos mostrados en la Fig.3. La regulación se efectúa colocando oportunamente los bloques mecánicos "Open" y "Close", como indicado a continuación:

- 1 Desbloquear la automatización, utilizando la correspondiente palanca de desbloqueo, como indicado en las instrucciones para el usuario.
- 2 Llevar la hoja a la posición de cierre.
- 3 Aflojar el tornillo V1 y mover el bloque "Close" hasta llevarlo a tope contra el perno "P", apretar el tornillo V1.
- 4 Llevar la hoja a la posición de apertura.
- 5 Aflojar el tornillo V2 y mover el bloque "Open" hasta llevarlo a tope contra el perno "P", apretar el tornillo V2.
- 6 Restablecer el funcionamiento automático.

## Conexiones

El actuador es suministrado completo de cable de conexión precableado, formado como sigue:

| N | Color  | Sección            | Función                     |
|---|--------|--------------------|-----------------------------|
| 1 | Negro  | 1,5mm <sup>2</sup> | Motor -                     |
| 2 | Rojo   | 1,5mm <sup>2</sup> | Motor +                     |
| 3 | Blanco | 0,5mm <sup>2</sup> | Común FC - COM              |
| 4 | Verde  | 0,5mm <sup>2</sup> | Final de carrera Abre -SWO  |
| 5 | Marrón | 0,5mm <sup>2</sup> | Final de carrera Cierra-SWC |

Para una longitud de cable menor que 5m utilizar un cable 2x2,5mm<sup>2</sup>

Para una longitud de cable entre 5m y 10m utilizar un cable 2x4mm<sup>2</sup>

Conexiones entre central y motor largas más de 10m están desaconsejadas.

## Uwaga

- Przed przystąpieniem do instalacji należy uważnie przeczytać przytoczone poniżej instrukcje.
- Zabronione jest jakiegokolwiek stosowanie produktu BOB3024 FC do celów odmiennych od wymienionych w niniejszych instrukcjach.
- Należy pouczyć użytkownika o sposobie użytkowania urządzenia.
- Dostarczyć użytkownikowi przeznaczone dla niego instrukcje.
- Wszystkie produkty Beninca', oznakowane znakiem CE dla „maszyn” i składające się z oryginalnych części Beninca', objęte są polisą ubezpieczeniową na pokrycie szkód poniesionych przez rzeczy lub osoby w wyniku wad produkcyjnych.

## Informacje ogólne

Aby automatyzmy o których mowa mogły należycie funkcjonować, brama musi spełniać następujące warunki:

- musi posiadać odpowiednio gruby i sztywny pancerz
- zamki mogą wykazywać jedynie minimalny luz i muszą umożliwiać łagodne i regularne wykonywanie manewrów ręcznych
- podczas zamknięcia bramy, skrzydła muszą dokładnie przylegać do siebie na całej wysokości.

## Montowanie automatyzmu

Ustalić dla automatyzmu poziom wysokości od nawierzchni jego podłoża (zaleca się w punkcie możliwie najbardziej centralnym względem bramy i stosownym do jednego z solidnych trawersów).

Następnie przyspawać płytę P zachowując poziomy wskazywane na rys. 2.

Podczas zamkniętej bramy przyspawać pętlę S, zachowując poziom wskazywany na rys. 3, do jednego z trawersów bramy lub do innego odpowiednio wytrzymałego elementu; należy pamiętać że w takiej sytuacji napęd nie może całkiem znajdować się na krańcówce ograniczania posuwu.

Zdjąć nakrywkę ochronną C odkręcając śrubę F, następnie przymocować napęd do płyty P za pomocą śruby T, podkładki L i nakrętki D (rys. 3).

Na koniec unieruchomić napęd przytwierdzony do płyty S poprzez śrubę V i podkładkę R.

Otwory istniejące w napędzie (rys.3A), ułatwiają zachowanie optymalnych poziomów wysokości dla instalacji

Regulowane pętla mocujące, dostępne na zamówienie, dają większą możliwość przystosowania napędu do różnych warunków instalacji, z wykluczeniem również cięcia i spawania pętli z wyposażenia dodatkowego.

## Regulacja ogranicznika biegu

Siłownik wyposażony jest w elektromagnetyczne czujniki regulowane na otwieraniu i zamykaniu, sprzężone z blokadą mechaniczną, tak jak wskazano na Rys. 3. Regulacja polega na odpowiednim umieszczeniu blokady mechanicznej "Open" (Otwiera) i "Close" (Zamyka), tak jak podano poniżej:

- 1 Odblokować urządzenie automatyczne posługując się specjalną dźwignią odblokowania, tak jak podano w instrukcji użytkownika.
- 2 Przesunąć skrzydło do położenia zamknięcia.
- 3 Poluzować śrubę V1 i przesunąć blokadę "Close" (Zamyka), aż do osiągnięcia styku ze sworzniem "P", dokręcić śrubę V1.
- 4 Przesunąć skrzydło do położenia otwarcia.
- 5 Poluzować śrubę V2 i przesunąć blokadę "Open" (Otwiera), aż do osiągnięcia styku ze sworzniem "P", dokręcić śrubę V2.
- 6 Przywrócić działanie automatyczne.

## Połączenia

Siłownik dostarczany jest wraz z okablowanym wstępnie przewodem połączenia, tak jak podano poniżej:

| N | Kolor    | Przekrój           | Funkcja                           |
|---|----------|--------------------|-----------------------------------|
| 1 | Czarny   | 1,5mm <sup>2</sup> | Silnika -                         |
| 2 | Czerwony | 1,5mm <sup>2</sup> | Silnika +                         |
| 3 | Biały    | 0,5mm <sup>2</sup> | Wspólny FC - COM                  |
| 4 | Zielony  | 0,5mm <sup>2</sup> | Ogranicznik biegu Otwieranie -SWO |
| 5 | Brązowy  | 0,5mm <sup>2</sup> | Ogranicznik biegu Zamykanie-SWC   |

Przy długości przewodu mniejszej niż 5 m należy używać przewodu 2x2,5 mm<sup>2</sup>

Przy długości przewodu od 5 m do 10 m należy używać przewodu 2x4 mm<sup>2</sup>

Sugeruje się nie stosować połączenia silnika z centralką przewodami o długości większej od 10 m.

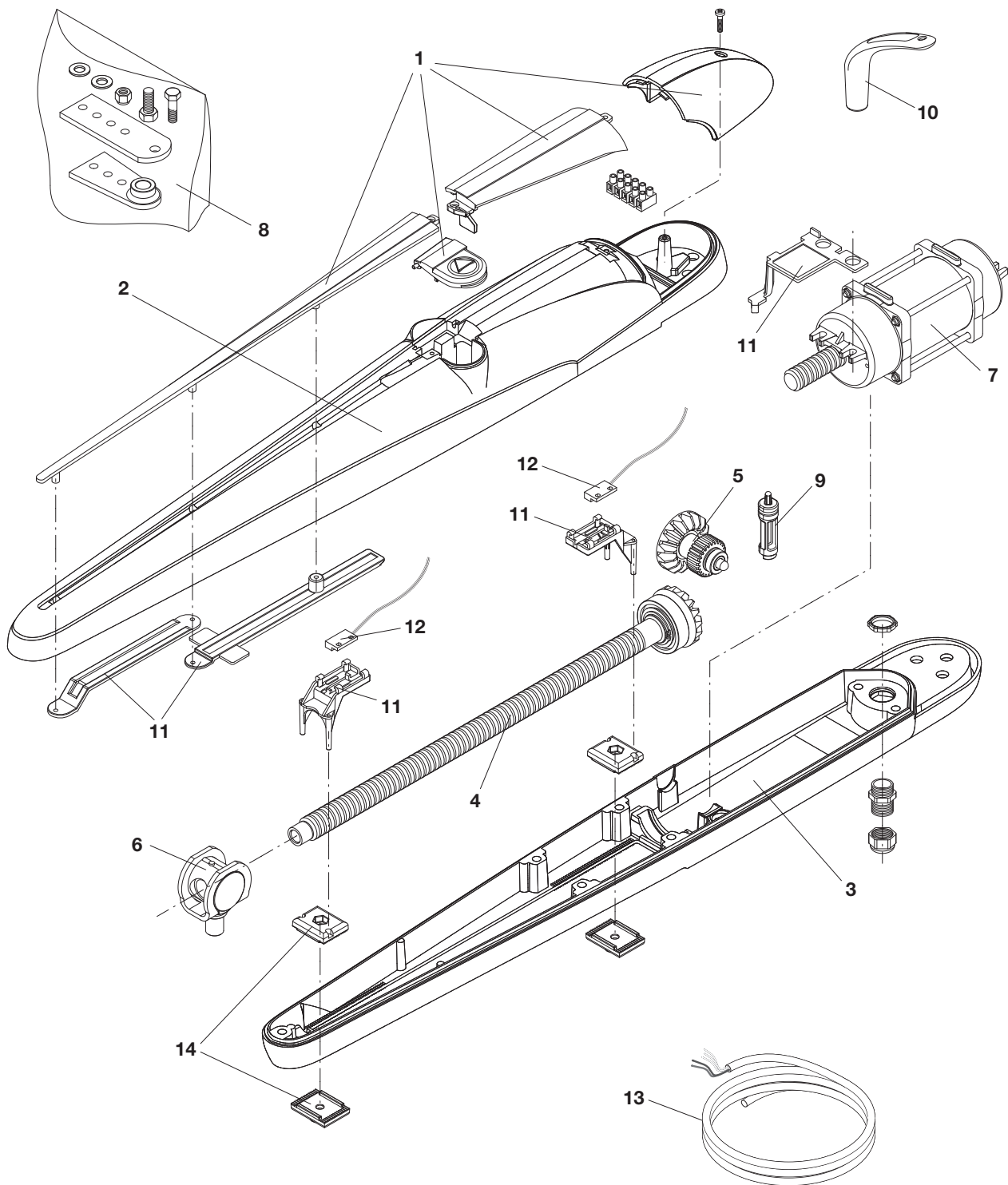

| Pos. | Denominazione - Description - Bezeichnung - Dénomination - Denominación - Określenie |                           |                           |                              |                          |                               | Cod.    |
|------|--|---------------------------|---------------------------|------------------------------|--------------------------|-------------------------------|---------|
| 1    | Coperture plast.   | <b>Plastic covers</b>     | <i>Plastikabdeckungen</i> | <b>Couvertures plastique</b> | Cubierta de plástico     | Obudowy Plastikowe            | 9686769 |
| 2    | Carter superiore   | <b>Upper cover</b>        | <i>Gehäuse</i>            | <b>Carter</b>                | Cárter                   | Karter                        | 9686869 |
| 3    | Carter inferiore   | <b>Lower cover</b>        | <i>Gehäuse</i>            | <b>Carter</b>                | Cárter                   | Karter                        | 9686870 |
| 4    | Vite senza fine  | <b>Worm screw</b>         | <i>Welle</i>              | <b>Vis sans fin</b>          | Tornillo sin fin         | Śruba dwustronna              | 9686871 |
| 5    | Ingranaggio  | <b>Gear</b>               | <i>Zahnrad</i>            | <b>Engranage</b>             | Engranaje                | Koło zębate                   | 9686872 |
| 6    | Supporto vite s.f.   | <b>Wormscrew support</b>  | <i>WelleStütze</i>        | <b>Support vis sans fin</b>  | Soporte tornillo sin fin | Zaczepek śruba dwustronna     | 9686824 |
| 7    | Motore   | <b>Motor</b>              | <i>Motor</i>              | <b>Moteur</b>                | Motor                    | Silnik                        | 9686881 |
| 8    | Blister  | <b>Blister</b>            | <i>Blister</i>            | <b>Blister</b>               | Blister                  | Blister                       | 9686886 |
| 9    | Perno di sblocco   | <b>Lock with pin</b>      | <i>Entblockung</i>        | <b>Plaque avec pivot</b>     | Bloqueo                  | Chwytnak blok. NY ze sworzni. | 9686876 |
| 10   | Leva di sblocco  | <b>Release lever</b>      | <i>Entriegelungshebel</i> | <b>Levier de déblocage</b>   | Palanca de desbloq.      | Dźwignia odblokowująca        | 9686877 |
| 11   | Supporti FC  | <b>Limit sw..supports</b> | <i>FC Halterungen</i>     | <b>Supports FC</b>           | Soportes FC              | Obudowa Ogr. biegu            | 9686885 |
| 12   | Sensori magnetici  | <b>Magnetic sensors</b>   | <i>Magnetis. Sensoren</i> | <b>Senseurs magnétiq.</b>    | Sensores magnéticos      | Czujniki magnetyczne          | 9686884 |
| 13   | Cavo alimentaz.  | <b>Power cable</b>        | <i>Stromkabel.</i>        | <b>Câble alim.</b>           | Cable alimen.            | Przewód zasilania             | 9686882 |
| 14   | Fermi di arresto   | <b>Locks</b>              | <i>Blöcke</i>             | <b>Blocages</b>              | Bloques                  | Blokady                       | 9686883 |

## Istruzioni per l'utente

### Norme di sicurezza

- Non sostare nella zona di movimento delle ante.
- Non lasciare che i bambini giochino con i comandi o in prossimità delle ante.
- In caso di anomalie di funzionamento non tentare di riparare il guasto ma avvertire un tecnico specializzato.

### Manovra manuale e d'emergenza

In caso di mancanza dell'energia elettrica o di guasto, per azionare manualmente le ante procedere come segue (riferirsi alle figure A,B,C):

- Aprire lo sportellino di protezione del meccanismo di sblocco (fig. A).
- Inserire la speciale chiave di sblocco fornita in dotazione e ruotarla di 90°, come indicato in fig. B per un attuatore destro o come indicato in fig. C per un attuatore sinistro.
- È ora possibile aprire/chiedere manualmente l'anta.
- Per ripristinare il funzionamento automatico, riportare la chiave di sblocco nella posizione iniziale.
- Rimuovere la leva di sblocco e richiudere lo sportellino di protezione.

### Manutenzione

- Controllare periodicamente l'efficienza dello sblocco manuale di emergenza.
- Astenersi assolutamente dal tentativo di effettuare riparazioni, potreste incorrere in incidenti; per queste operazioni contattare un tecnico specializzato.
- L'attuatore non richiede manutenzioni ordinarie, tuttavia è necessario verificare periodicamente l'efficienza dei dispositivi di sicurezza e le altre parti dell'impianto che potrebbero creare pericoli in seguito ad usura.

### Smaltimento

Qualora il prodotto venga posto fuori servizio, è necessario seguire le disposizioni legislative in vigore al momento per quanto riguarda lo smaltimento differenziato ed il riciclaggio dei vari componenti (metalli, plastiche, cavi elettrici, ecc.); è consigliabile contattare il vostro installatore o una ditta specializzata ed abilitata allo scopo.

### Attenzione

Tutti i prodotti Benincà sono coperti da polizza assicurativa che risponde di eventuali danni a cose o persone causati da difetti di fabbricazione, richiede però la marcatura CE della "macchina" e l'utilizzo di componenti originali Benincà.

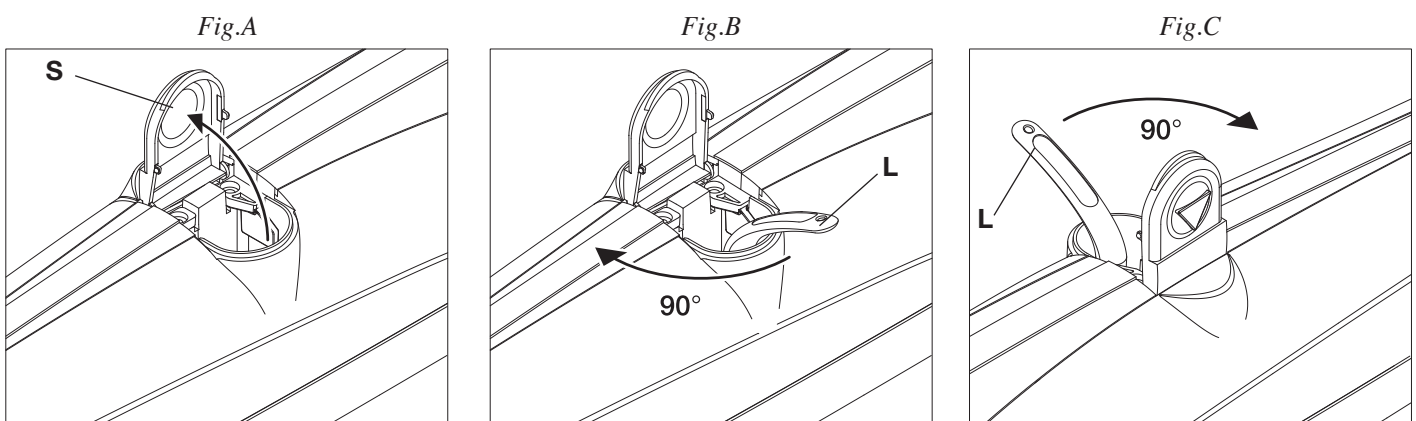



# BOB24

## User's handbook

### Safety rules

- Do not stand in the movement area of the gate.
- Do not let children play with controls and near the gate.
- Should operating faults occur, do not attempt to repair the fault but call a qualified technician.

### Manual and emergency manoeuvre

In the event of a power cut or breakdown, proceed as follows to operate the wings manually (refer to figures A,B,C):

- Open the protective door of the release mechanism (fig. A).
- Insert the special release key supplied and turn it through 90°, as indicated in fig. B for a right actuator or as indicated in fig. C for a left actuator.
- It is now possible to open/close the wing manually.
- To restore automatic operation, return the release key to its initial position.
- Remove the release lever and close the protective door.

### Maintenance

- Every month check the good operation of the emergency manual release.
- It is mandatory not to carry out extraordinary maintenance or repairs as accidents may be caused. These operations must be carried out by qualified personnel only.
- The operator is maintenance free but it is necessary to check periodically if the safety devices and the other components of the automation system work properly. Wear and tear of some components could cause dangers.

### Waste disposal

If the product must be dismantled, it must be disposed according to regulations in force regarding the differentiated waste disposal and the recycling of components (metals, plastics, electric cables, etc..). For this operation it is advisable to call your installer or a specialised company.

### Warning

All Benincá products are covered by insurance policy for any possible damages to objects and persons caused by construction faults under condition that the entire system be marked CE and only Benincá parts be used.

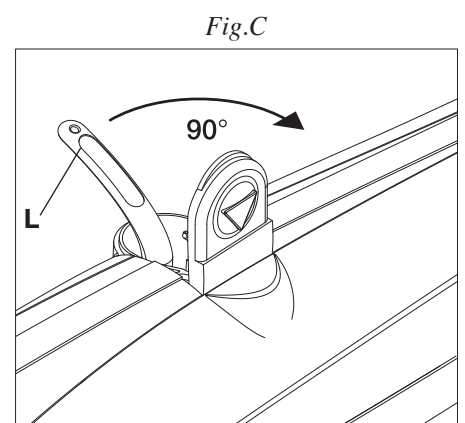
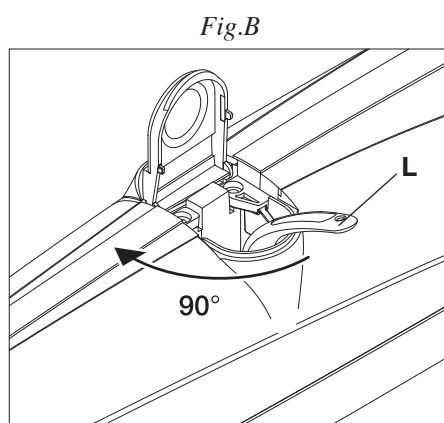
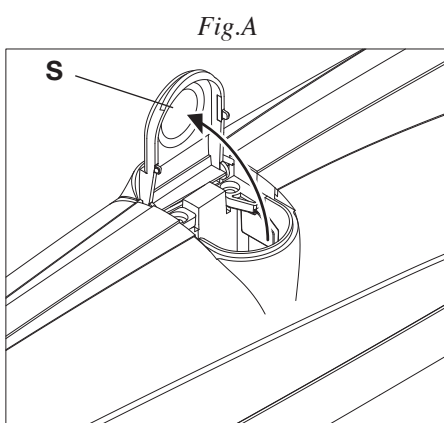

## Handbuch für den Verbraucher

### Sicherheitsvorschriften

- Nicht im Öffnungsbereich verweilen.
- Kinder nicht mit den Steuerungen oder in der Nähe des Tores spielen lassen.
- Bei Funktionsausfällen nicht versuchen, den Schaden selber zu beheben, sondern den Techniker rufen.

### Manuelle Bedienung und Notbetrieb

Um das Tor im Falle eines Stromausfalls oder einer Betriebsstörung von Hand betätigen zu können, die Entriegelung wie folgt einsetzen (siehe Abbildungen A, B, C):

- Die Schutzabdeckung des Entriegelungsmechanismus öffnen (Abb. A).
- Den mitgelieferten, speziellen Entriegelungsschlüssel einstecken und um 90° drehen, und zwar wie in der Abb. B gezeigt, für rechtsseitige Triebe, oder wie in der Abb. C gezeigt, für linksseitige Triebe.
- Nun kann der Torflügel von Hand geöffnet oder geschlossen werden.
- Um den automatischen Betrieb wieder herzustellen, den Entriegelungsschlüssel wieder auf die Ausgangsposition bringen.
- Den Entriegelungshebel entfernen und die Schutzabdeckung wieder verschließen.

### Wartung

- Monatliche Kontrolle der manuellen Notentriegelung
- Es ist absolut untersagt, selbstständig Sonderwartung oder Reparaturen vorzunehmen, da Unfälle die Folge sein können; wenden Sie sich an den Techniker.
- Der Antrieb braucht keine ordentliche Unterhaltung aber es ist periodisch notwendig die Leistungsfähigkeit der Sicherheitsvorrichtungen und die andere Teile des Anlages zu prüfen. Sie könnten durch Abnutzung Gefahr hervorbringen.

### Entsorgung

Wird das Gerät außer Betrieb gesetzt, müssen die gültigen Gesetzesvorschriften zur differenzierten Entsorgung und Wiederverwendung der Einzelkomponenten, wie Metall, Plastik, Elektrokabel, usw., beachtet werden. Rufen Sie Ihren Installateur oder eine Entsorgungsfirma.

### Achtung

Alle Produkte BENINCA' wurden mit einem Versicherungsschein versehen, der alle eventuellen Schäden an Dingen oder Personen abdeckt, die durch Herstellungsdefekte hervorgerufen wurden, vorausgesetzt, das Gerät besitzt die Kennzeichnung EU und es wurden original BENINCA' Einzelkomponenten verwendet.

Fig.A

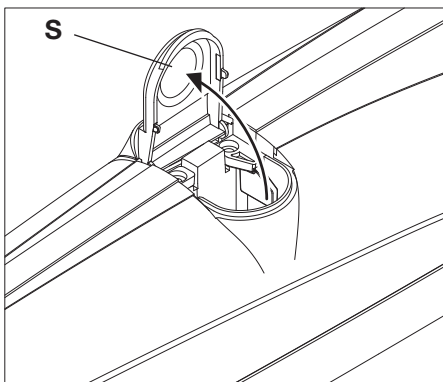

Fig.B

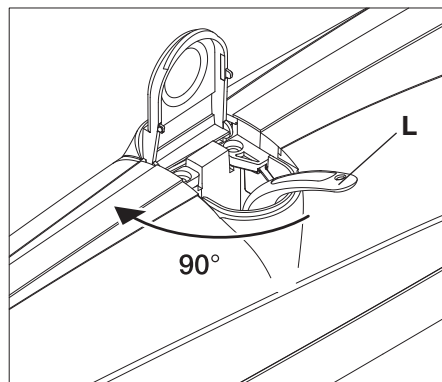
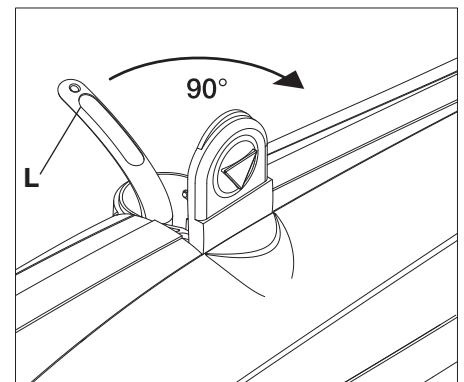

Fig.C



# BOB24

## Manuel d'instructions pour l'utilisateur

### Normes de sécurité

- Ne vous arrêtez jamais dans la zone de mouvement des portes.
- Ne laissez pas les enfants jouer avec les commandes ou à proximité des portes.
- En cas d'anomalies de fonctionnement, n'essayez pas de réparer la panne mais contactez un technicien spécialisé.

### Manœuvre manuelle et d'urgence

En cas de coupure de courant ou de panne, pour actionner manuellement les vantaux, procéder de la façon suivante (se référer aux figures A,B,C) :

- Ouvrir la petite porte de protection du mécanisme de déblocage (fig. A).
- Introduire la clé de déblocage spéciale incluse dans la fourniture et la tourner de 90°, comme l'indique la fig. B pour un vérin droit ou comme l'indique la fig. C pour un vérin gauche.
- Il est maintenant possible d'ouvrir et de fermer manuellement le vantail.
- Pour rétablir le fonctionnement automatique, reporter la clé de déblocage dans la position initiale.
- Enlever le levier de déblocage et refermer la porte de protection.

### Maintenance

- Contrôler tous les mois le bon état du déverrouilleur manuel d'urgence.
- S'abstenir impérativement de toute tentative d'effectuer des maintenances extraordinaires ou des réparations, sous risque d'accident. Contactez un technicien spécialisé pour ces opérations.
- L'actuateur ne demande pas de manutention ordinaire mais il faut vérifier périodiquement l'efficacité des dispositifs de sécurité et les autres parties de l'installation qui puissent créer dangers à cause d'usure.

### Démolition

Au cas où le produit serait mis hors service, il est impératif de se conformer aux lois en vigueur pour ce qui concerne l'élimination différenciée et le recyclage des différents composants (métaux, matières plastiques câbles électriques, etc...) contactez votre installateur ou une firme spécialisée autorisée à cet effet.

### Attention

Tous les produits Benincà sont couverts par une police d'assurance qui répond d'éventuels préjudices corporels ou matériels provoqués à cause de défauts de fabrication, mais qui requiert toutefois le marquage CE de la "machine" et l'utilisation de pièces de rechange d'origine Benincà.

Fig.A

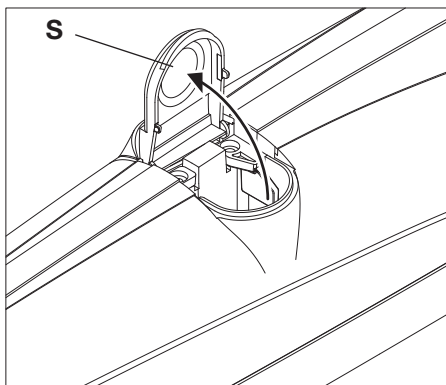

Fig.B

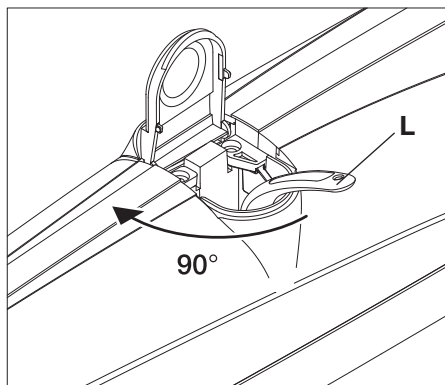
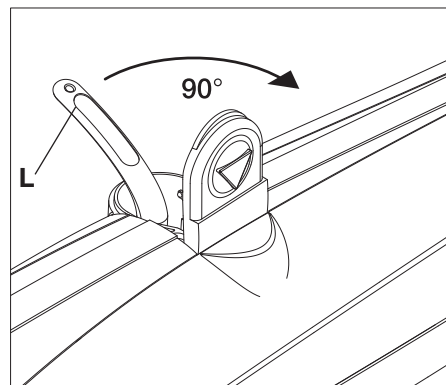

Fig.C



## Manual de instrucciones para el usuario

### Normas de seguridad

- No pararse en la zona de movimiento de las hojas.
- No dejar que los niños jueguen con los mandos o en proximidad de las hojas.
- En caso de anomalías de funcionamiento no intentar reparar la avería sino que avisar a un técnico especializado.

### Maniobra manual y de emergencia

De fallar el suministro de energía eléctrica o en caso de avería y para accionar manualmente las puertas, hay que hacer lo siguiente (tener como referencia las figuras A,B,C):

- Abrir la portezuela de protección del mecanismo de desbloqueo (fig. A).
- Insertar la llave de desbloqueo especial suministrada en equipamiento y girarla 90°, como se indica en la fig. B para un actuador derecho o como se indica en la fig. C para un actuador izquierdo.
- Ahora se puede abrir /cerrar la puerta manualmente.
- Para restablecer el funcionamiento automático, volver a poner la llave de desbloqueo en su posición original.
- Quitar la palanca de desbloqueo y cerrar la portezuela de protección.

### Mantenimiento

- Controlar periódicamente la eficiencia del desbloqueo manual de emergencia.
- Abstenerse absolutamente de intentar efectuar reparaciones, podrían incurrir en accidentes; para estas operaciones contactar con un técnico especializado.
- El operador no requiere mantenimiento habitual, no obstante es necesario verificar periódicamente la eficiencia de los dispositivos de seguridad y las otras partes de la instalación que pudiesen crear peligros a causa del desgaste.

### Eliminación de aguas sucias

Cada vez que el producto esté fuera de servicio, es necesario seguir las disposiciones legislativas en vigor en ese momento en cuanto concierne a la eliminación de suciedad y al reciclaje de varios componentes (metales, plásticos, cables eléctricos, etc.), es aconsejable contactar con su instalador o con una empresa especializada y habilitada para tal fin.

### Atención

Todos los productos Benincà están cubiertos por una póliza de seguros que responde de eventuales daños a personas o cosas, causados por defectos de fabricación, requiere sin embargo la marca CE de la "máquina" y la utilización de componentes originales Benincà.

Fig.A

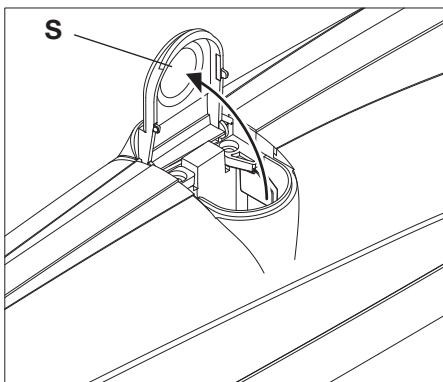

Fig.B

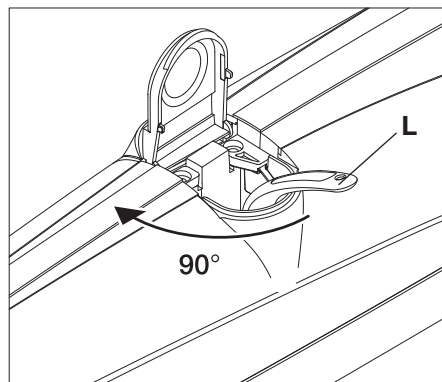
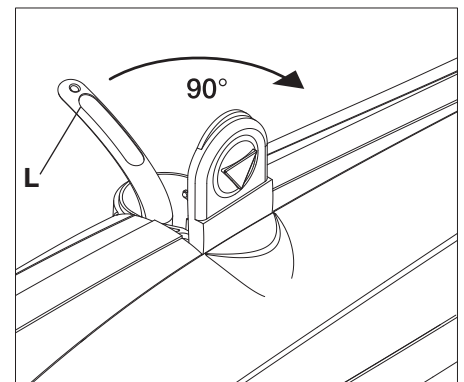

Fig.C



# BOB24

## Książeczka z instrukcjami dla użytkownika

### Normy bezpieczeństwa

- Starać się nie przebywać w obszarze posuwu skrzydeł.
- Niedopuszczać aby dzieci bawiły się sterownikami lub w pobliżu skrzydeł bramy.
- W przypadku niewłaściwego funkcjonowania nie starać się samemu dokonywać naprawy a powiadomić o fakcie technika wyspecjalizowanego.

### Sterowanie ręczne i awaryjne

W przypadku braku dopływu energii elektrycznej podczas awarii, dla ręcznego sterowania skrzydeł bramy należy postępować według poniższych wskazówek (opierać się na przykładach podanych na rysunkach A,B,C):

- Otworzyć drzwiczki ochronne mechanizmu odblokowującego (rys. A).
- Wprowadzić specjalny klucz odblokowujący dostarczony razem z wyposażeniem dodatkowym i przekręcić go o 90°, jak wskazuje rys. B dla napędu prawego lub jak wskazuje rys. C dla napędu lewego.
- W tym momencie możliwe już jest ręczne otwieranie/zamykanie skrzydła bramy.
- W celu przywrócenia funkcjonowania automatycznego, należy przestawić klucz odblokowujący do pozycji początkowej.
- Usunąć dźwignię odblokowującą i zamknąć drzwiczki ochronne.

### Konserwacja

- Sprawdzać okresowo sprawność działania ręcznego mechanizmu odblokowującego i bezpieczeństwa.
- Nie starać się w żadnym wypadku dokonywać napraw samemu z racji na możliwość ulegnięcia wypadkowi, w celu naprawy należy skontaktować się z technikiem wyspecjalizowanym.
- Siłownik nie wymaga normalnej konserwacji, tym niemniej wskazane jest okresowe sprawdzanie sprawności działania elementów bezpieczeństwa i pozostałych części instalacji, mogących stanowić zagrożenie z racji na stan zużycia.

### Eliminacja i demolowanie

W przypadku gdy urządzenie nie nadaje się już do dalszego użytkowania, w celu pozbycia się go należy ściśle przestrzegać obowiązujących w danym momencie norm prawnych regulujących zróżnicowany rozkład na części i odzyskiwanie niektórych elementów składowych (metale, plastik, kable elektryczne, itp.); wskazane jest skontaktowanie się z instalatorem lub wyspecjalizowaną firmą, autoryzowaną do tego rodzaju prac.

### Uwaga

Wszystkie produkty Benincà objęte są polisą ubezpieczeniową na pokrycie szkód poniesionych przez rzeczy lub osoby w wyniku wad produkcyjnych, pod warunkiem że urządzenia posiadają oznakowanie CE i oryginalne części Benincà.

Fig.A

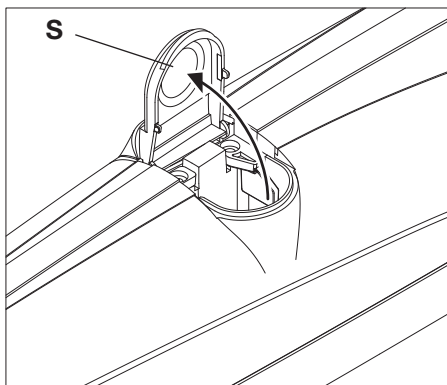

Fig.B

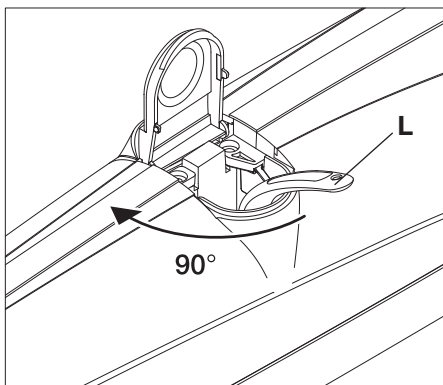
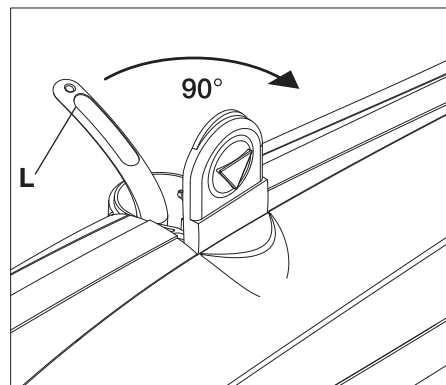

Fig.C







**BENINCA<sup>®</sup>**

**AUTOMATISMI BENINCA** SpA - Via Capitello, 45 - 36066 Sandrigo (VI) - Tel. 0444 751030 r.a. - Fax 0444 759728

---