

PL300/400/500/800

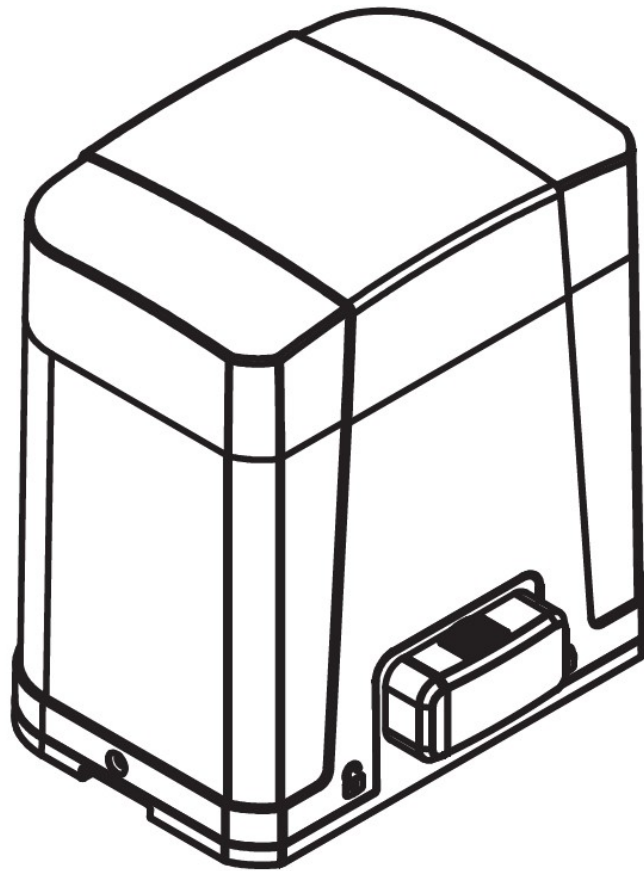

Motorisation pour portails coulissant

FR - Instructions et avertissements pour l'installation et l'utilisation

CONTENU

PAGE

A. CONSIGNES DE SECURITE	4
B. DESCRIPTION DETAILLEE DU PRODUIT	4
B1. POWERTECH AUTOMATION SERIE PL300/400/500/800	4
B2. CONTENU DU KIT	5
B3. DESCRIPTION DES PARTIES	6
B4. DOMAINE D'APPLICATION	6
B5. ENCOMBREMENT	7
B6. VUE GENERALE DE L'INSTALLATION	7
B7. PRESENTATION DE L'ELECTRONIQUE DE COMMANDE P500BU	8
C. INSTALLATION	9
C1. INSTALLATION DU MOTEUR	9
C2. VERIFICATION DE L'INSTALLATION	10
C3. DEVERROUILLAGE D'URGENCE	10
D. MISE EN SERVICE ET UTILISATION STANDARD	11
D1. PROCESSUS D'APPRENTISSAGE DES TELECOMMANDES	11
D2. EFFACEMENT DES TELECOMMANDES	11
D3. APPRENTISSAGE DU SYSTEME	12
D4. RESTAURATION DES PARAMETRES PAR DEFAUT	12
D5. INDICATIONS LED DE CONTROLE / PANNEAU LED	13
E. CABLAGE DES ACCESSOIRES	14
E1. PHOTOCELLULES	14
E2. FEU CLIGNOTANT	15
F. PARAMETRAGES AVANCES	15
F.1 PROCESSUS D'APPRENTISSAGE DES PARAMETRES	15
F.2 TABLEAU DES PARAMETRES (PARTIE 1 ET 2)	16-17
F.3 OUVERTURE PIETON	18
F.4 FERMETURE AUTOMATIQUE	18
G. POINT D'ACCES WI-FI	19
H. CARACTERISTIQUES TECHNIQUES	19
I. MAINTENANCE ET DEPANNAGE	20

A. CONSIGNES DE SECURITE



ATTENTION !

Ce manuel est uniquement destiné aux techniciens qualifiés, spécialisés dans les installations de motorisation de portails. Il est important pour la sécurité des personnes de lire attentivement ce manuel et suivre à la lettre l'ensemble des instructions. Une installation incorrecte peut entraîner des blessures graves.

1. Lire attentivement les instructions avant d'installer le produit.
2. Conserver les instructions pour les références futures.
3. Avant de commencer toute opération d'installation ou de maintenance, assurez-vous d'avoir débrancher l'alimentation électrique et déconnecter la batterie.
4. Avant l'installation, s'assurer que tout le matériel à utiliser est en excellent état et adapté à l'usage prévu.
5. Il est important de ne pas motoriser un portail en mauvais état ou mal installé. Avant d'installer la motorisation, vérifier que le portail est en bonne condition mécanique et conforme aux normes en terme de résistance et de stabilité.
6. Prévoir dans le réseau d'alimentation de l'installation un dispositif de déconnexion avec une distance d'ouverture des contacts qui permette la déconnexion complète dans les conditions dictées par la catégorie de surtension.
7. Le fabricant recommande que toute installation soit dotée au moins d'une signalisation lumineuse et de photocellules électriques.
8. Le produit ne peut être utilisé par des personnes (y compris des enfants) dont les capacités physiques, sensorielles ou mentales sont limitées, ou ne disposant pas de l'expérience ou des connaissances nécessaires.
9. Placez les commandes automatiques et télécommandes hors de portée des enfants.
10. Avant toute intervention (maintenance, nettoyage), toujours débrancher le produit du secteur.
11. Le fabricant décline toute responsabilité en cas de dommages causés à des biens ou à des personnes résultant du non-respect des instructions de montage.

B. DESCRIPTION DETAILLEE DU PRODUIT

B1. POWERTECH AUTOMATION SERIE PL300/400/500/800

Powertech Automation vous remercie d'avoir choisi la série PL300/400/500/800 pour portails coulissants. Nous assurons la conception, la fabrication de bout en bout et le contrôle qualité de l'ensemble de nos produits. La production POWERTECH AUTOMATION est certifiée ISO 9001 / ISO140001. Nos produits ont aussi été testés conformes aux normes européennes en vigueur.

La série PL300/400/500/800 est une série de motoréducteurs électromécaniques pouvant être utilisée pour automatiser des portails coulissants à usage résidentiel et collectif.

Chaque moteur de la série est équipé d'une solide embase et d'un boîtier anti-UV résistant dans le temps aux agents atmosphériques. La centrale de commande est intégrée directement au moteur et permet une programmation simple avec fin de course électromécanique (fin de course magnétique en option). Dans les réglages sont inclus le ralentissement en ouverture et fermeture, la programmation du temps de pause, la vitesse de déplacement est aussi configurable au début et à la fin de chaque manœuvre.

La centrale est prévue pour être raccordée à divers accessoires. Le moteur peut abriter une batterie externe qui, en cas de coupure de courant électrique permet à l'automatisme d'effectuer quelques manœuvres. Le déblocage du motoréducteur est protégé par un volet actionné par une clé, afin de permettre un accès pratique et sûr à l'ouverture manuelle en cas de coupure de courant.

B2. CONTENU DU KIT

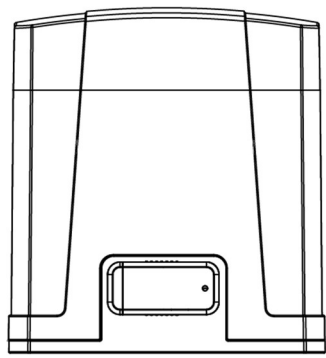

1

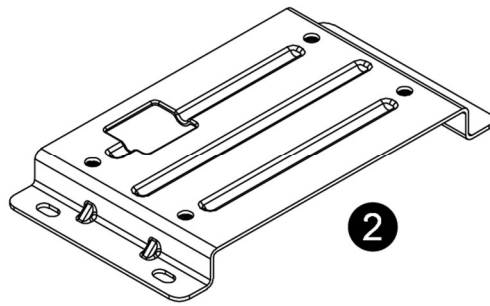

2



3



4



5

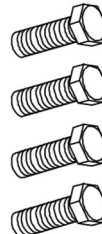

6

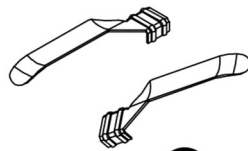

7

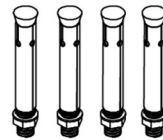

8

9



10

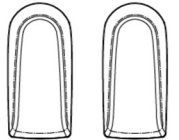

11

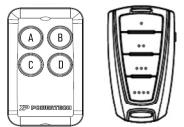

REF.	DESIGNATION	QUANTITE
1	Moteur incluant la carte électronique P500BU	1
2	Plaque de fixation métallique	1
3	Vis de fixation	4
4	Rondelle pour vis de fixation numéro 3	4
5	Rondelle pour vis de fixation numéro 5	4
6	Vis de fixation	4
7	Aliette de butée de fin de course	2
8	Cheville	4
9	Feu clignotant PF-001	4
10	Photocellules PH6-001	4
11	Emetteur PR4-001 ou R1-009	4

B3. DESCRIPTION DES PARTIES

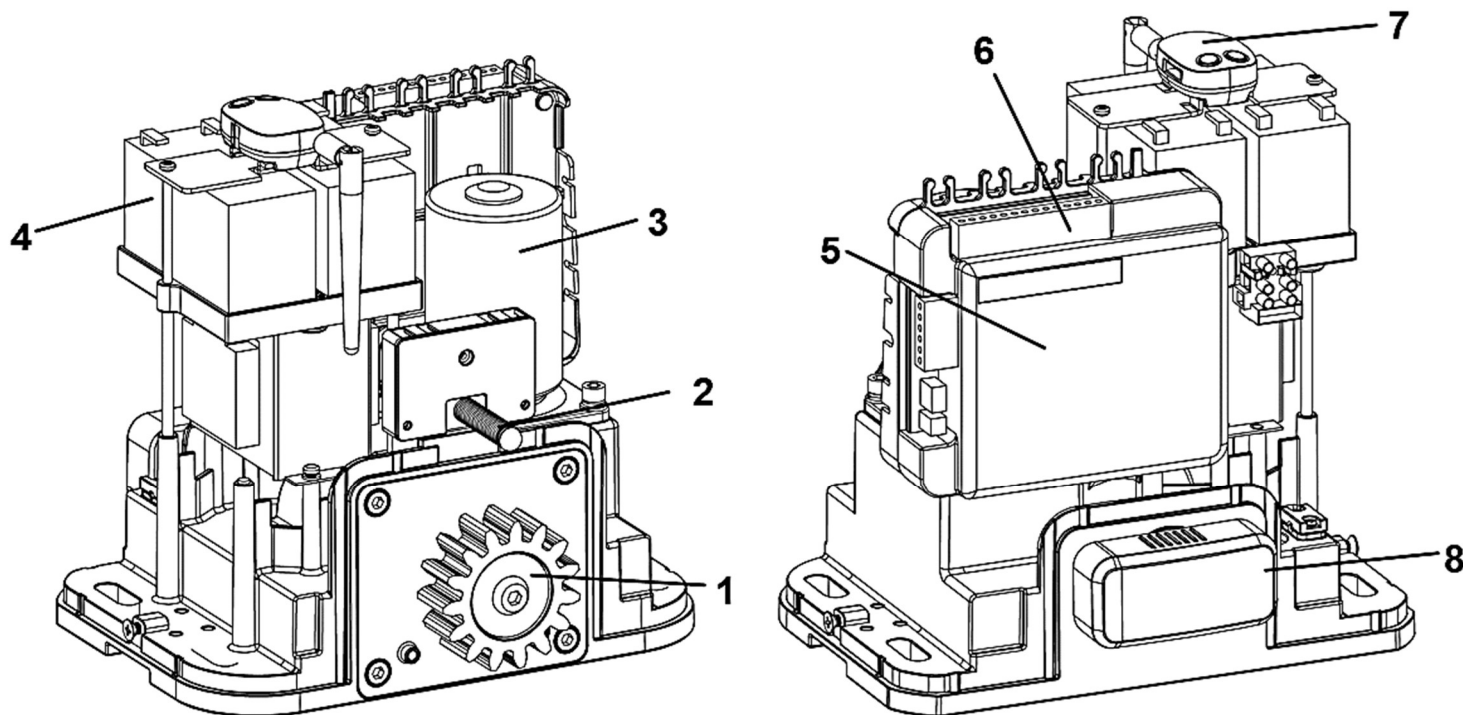

- | | |
|--|---|
| <ul style="list-style-type: none"> 1. Pignon moteur 2. Fin de course électromécanique 3. Moteur électrique 24V 4. Batteries de secours (en option) | <ul style="list-style-type: none"> 5. Carte électronique P500BU avec le capotage 6. Bornier électronique 7. Point d'accès Wi-Fi intégré 8. Déverrouillage à clé |
|--|---|

B4. DOMAINE D'APPLICATION

Cette série est destinée à la motorisation d'un portail coulissant pour une maison individuelle.

	PL300	PL400	PL500	PL800
Typologie	Motoréducteur pour portail coulissant			
Limite longueur (m)	4 m	5 m	6 m	8 m
Limite poids (kg)	300 kg	400 kg	500 kg	800 kg
Alimentation (v)	24 V	24 V	24 V	24 V
Absorption (a)	3A	4.2 A	6 A	6 A
Puissance du moteur(w)	72W	100.8W	144W	120W
Vitesse (cm/s)	24.25 cm/s	27.10 cm/s	27.10 cm/s	18.55 cm/s
Couple nominal	3000 N	4000 N	5000 N	7000 N
Cycles de travail %	20%	20%	20%	20%
Indice de protection	IP44	IP44	IP44	IP44
Température de fonctionnement	-20°C à +50°C	-20°C à +50°C	-20°C à +50°C	-20°C à +50°C
Dimensions (mm)	250 x 170 x 275	250 x 170 x 275	250 x 170 x 275	250 x 170 x 275
Poids (kg)	7.5 kg	8 kg	8 kg	9.5 kg

B5. EMCONBREMENT

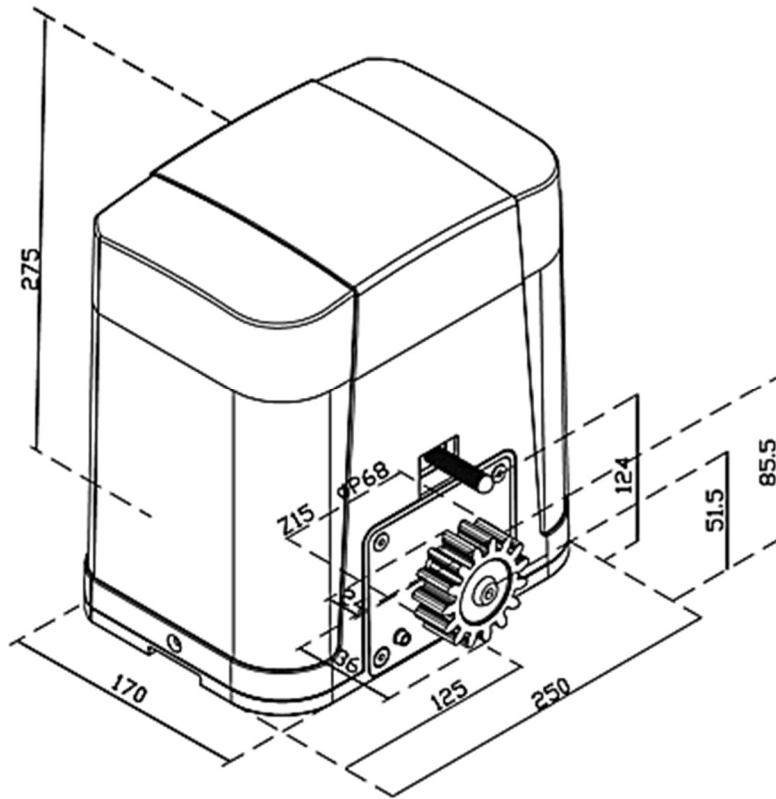

B6. VUE GENERALE DE L'INSTALLATION

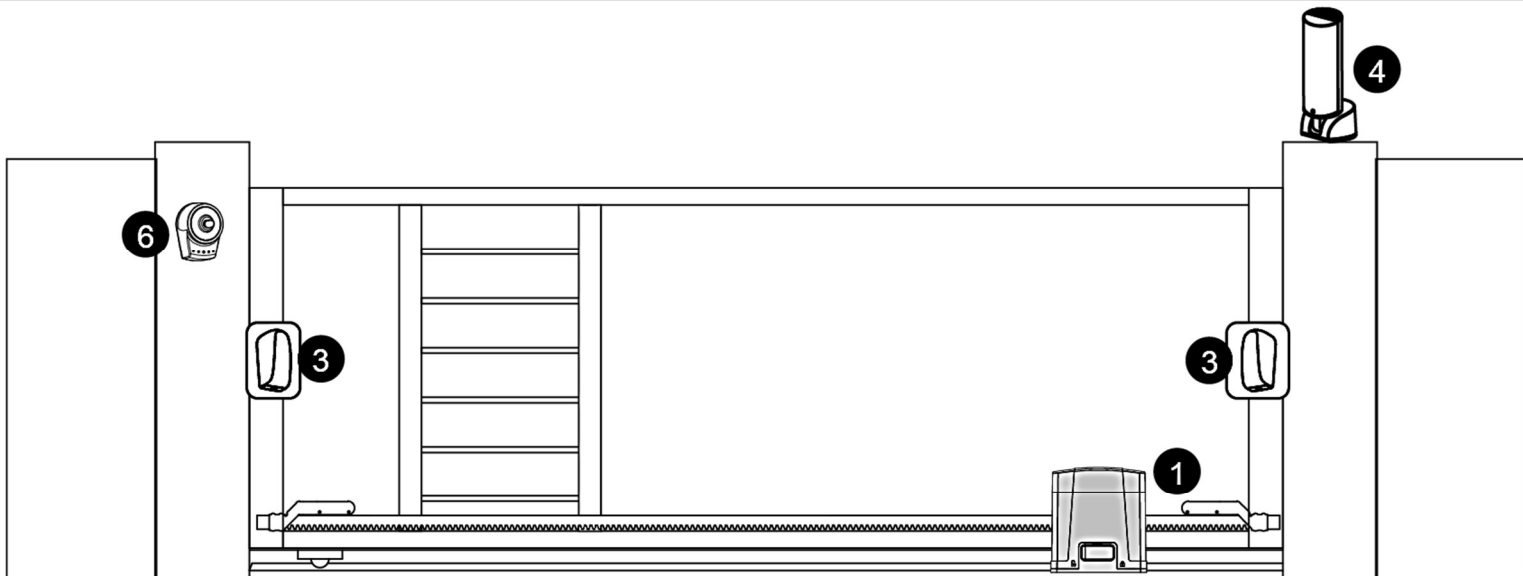

1. Moteur avec la carte électronique P500BU
2. Emetteur / Télécommande
3. Photocellules de sécurité

4. Feu clignotant
5. Crémaillère
6. Dispositif de commande

B7. PRESENTATION DE L'ELECTRONIQUE DE COMMANDE P500BU

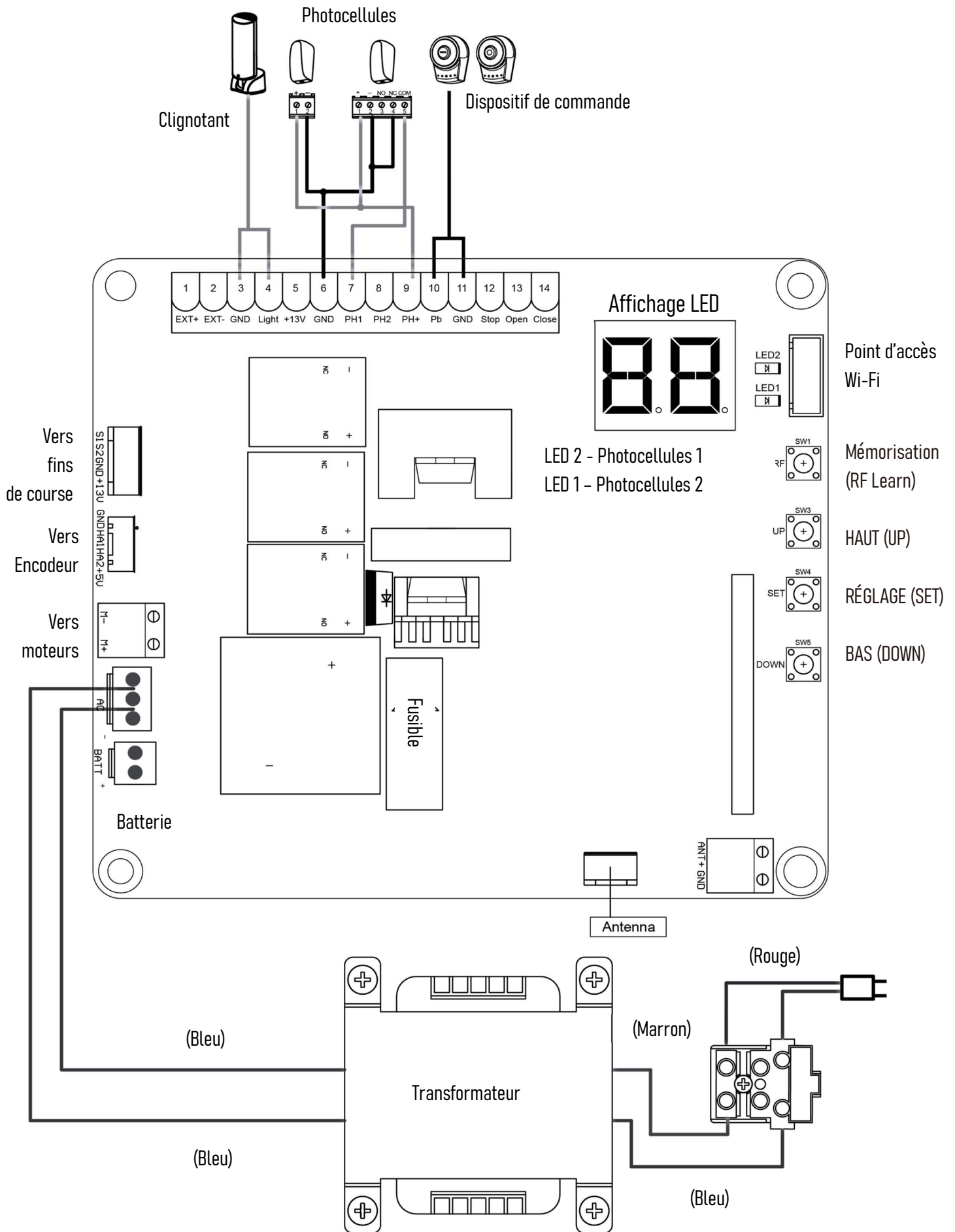

C. INSTALLATION

C1. INSTALLATION DU MOTEUR

1. POSITIONNEMENT DE LA PLAQUE DE SUPPORT

Creuser la tranchée et prévoir les tuyaux pour les câbles électriques Positionnez la plaque métallique à 5cm et parallèlement au portail. Marquer les points de fixation au sol pour déterminer les points de perçage

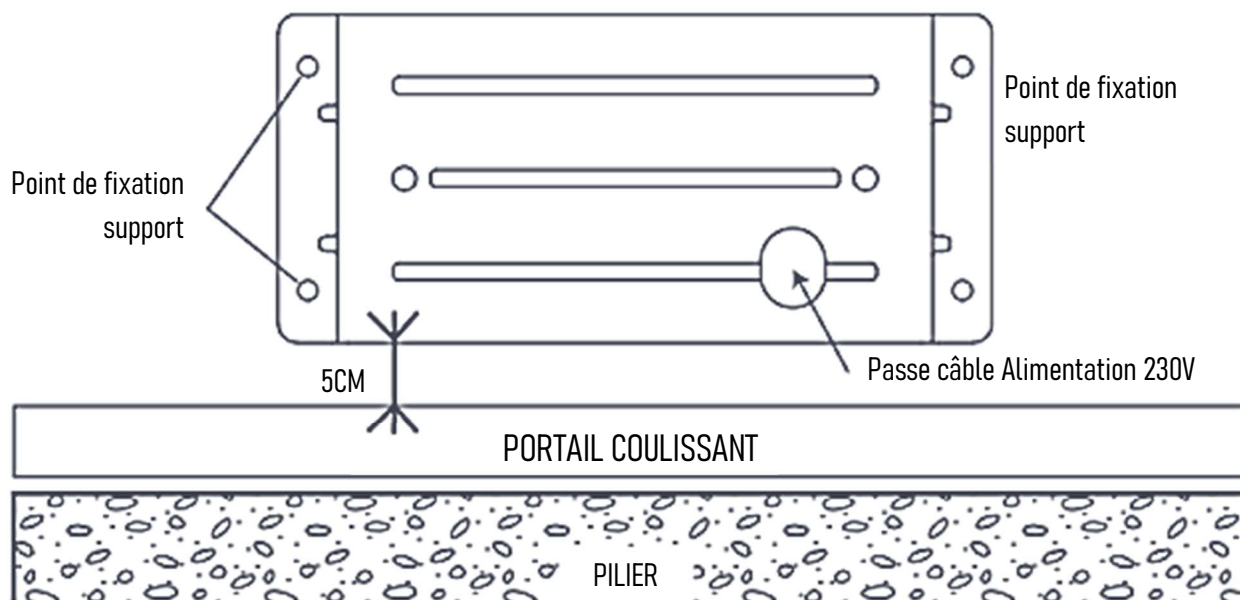

2. FIXATION DE LA PLAQUE

Fixer les 4 chevilles métalliques pour fixer la plaque de support du moteur. Passez l'ensemble des câbles d'alimentation et accessoires.

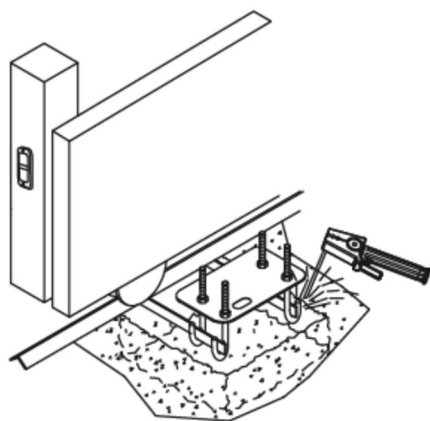

3. POSITIONNEMENT DES CREMAILLERES

Pour le positionnement des crémaillères, il faut respecter un espace de 1-2mm entre le pignon du moteur et la crémaillère

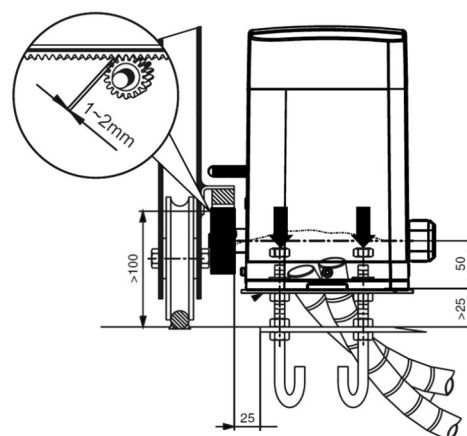

4. INSTALLATION DES CREMAILLERES

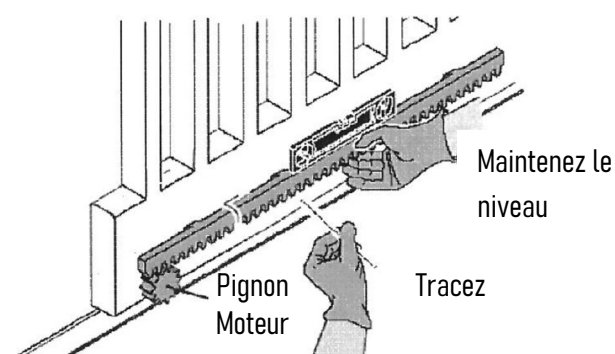
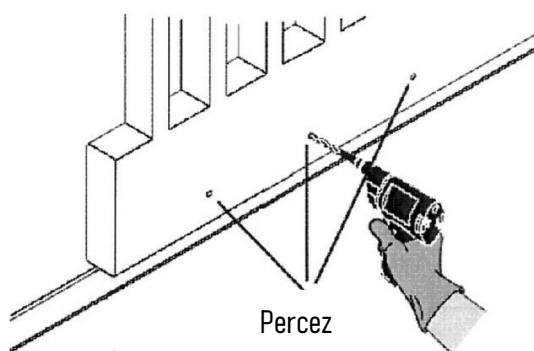

C2. VERIFICATION DE L'INSTALLATION

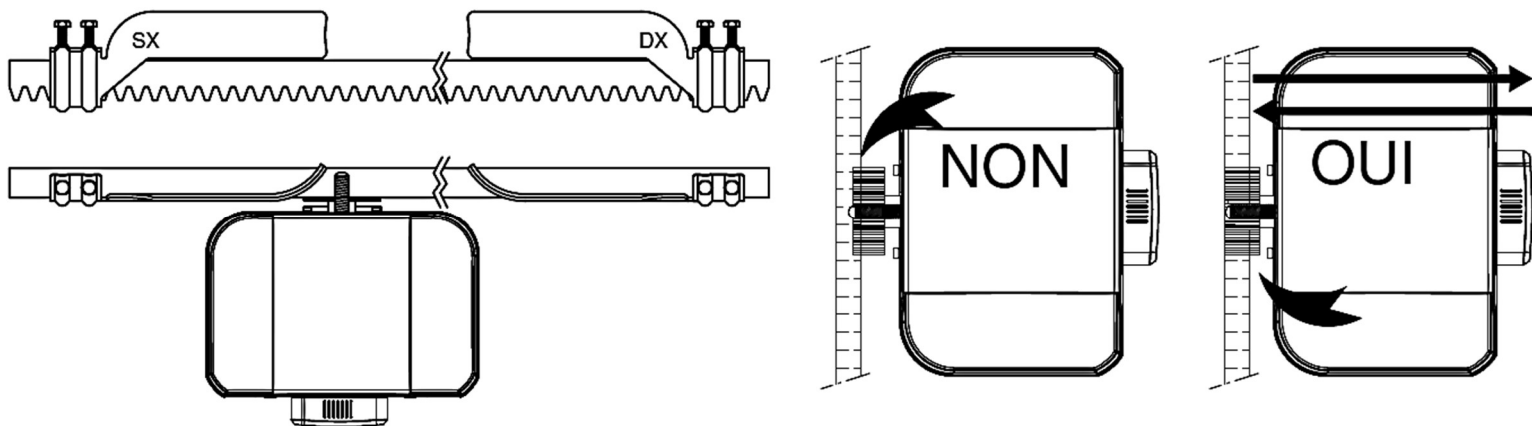

C3. DEVEROUILLAGE D'URGENCE

Les moteurs sont équipés d'un système de débrayage mécanique qui permet d'ouvrir et fermer manuellement le portail. Ces opérations sont généralement effectuées lors d'une panne de courant, lors d'anomalies de fonctionnement ou pendant la phase d'installation.

DEVEROUILLAGE

1. Poussez le capot du levier pour accéder à la serrure et introduire la clé de déverrouillage.
2. Tournez la clé de 180° dans le sens des aiguilles d'une montre pour déverrouiller le dispositif.
3. Il est possible ensuite de manœuvrer manuellement le vantail dans la position voulue.

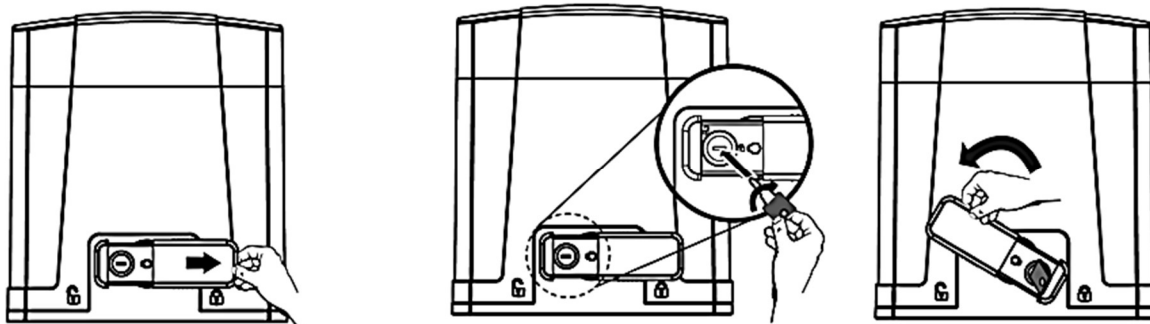

VERROUILLAGE

1. Tourner le levier dans sa position originale
2. Tourner la clé dans le sens inverse des aiguilles d'une montre et retirer la clé
3. Pousser la serrure et replacer le capot du levier.

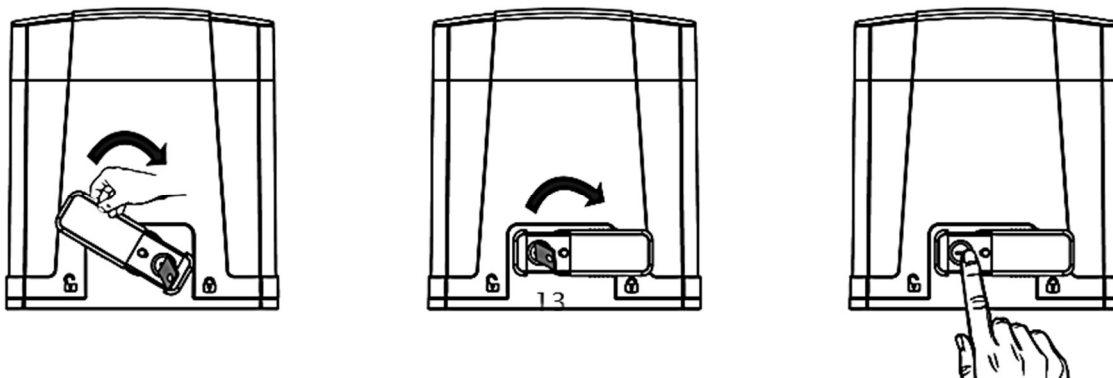

D. MISE EN SERVICE ET UTILISATION STANDARD

D1. PROCESSUS D'APPRENTISSAGE DES TELECOMMANDES

MEMORISATION D'UNE TELECOMMANDE

IMPORTANT : Avant de procéder à la mise en service et l'apprentissage du système, il faut s'assurer que la mémorisation des télécommandes est bien effectuée.

1. Afin de mémoriser les télécommandes, appuyez et maintenez le bouton « RF Learn » pendant 2 secondes. Le panneau s'allume et affiche la valeur « CS ».
2. Appuyez ensuite sur le bouton A de votre télécommande pour valider l'ajout de la télécommande, la valeur « CS » clignote deux fois puis disparaît. La mémorisation de la télécommande est terminée.

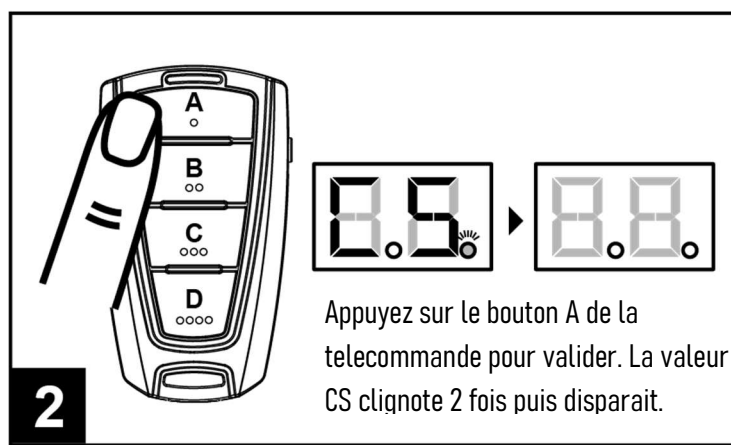
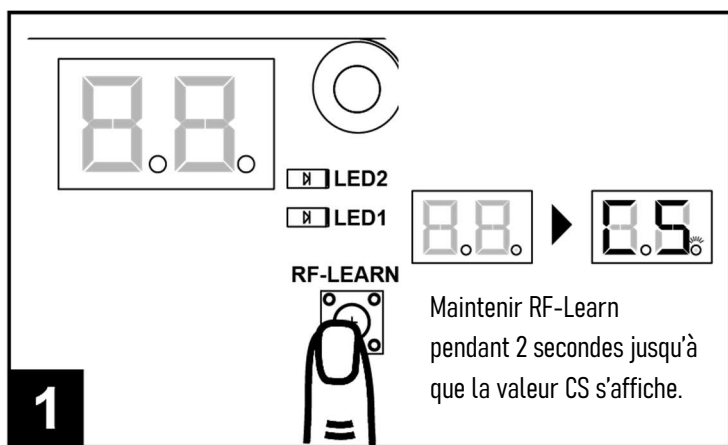

Utilisation d'une télécommande R1-009-01

Appuyez sur le bouton A de la telecommande pour valider.
La valeur CS clignote 2 fois puis disparaît.

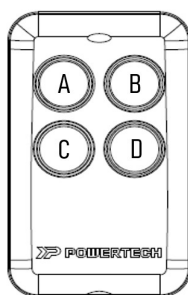

D2. EFFACEMENT DES TELECOMMANDES

1. Appuyez et maintenez le bouton RF Learn pendant 10 secondes jusqu'à que le panneau LED n'affiche plus aucune valeur. La procédure d'effacement des télécommandes est terminée.

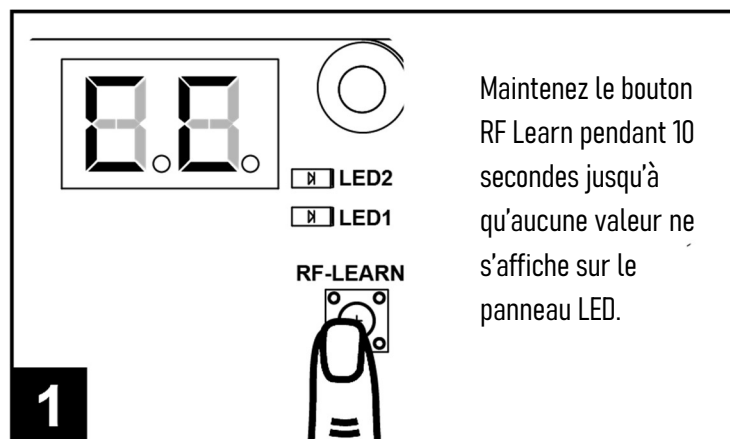

D3. APPRENTISSAGE DU SYSTEME

Rappel : Avant de procéder à la mise en service et l'apprentissage du système, il faut s'assurer que la mémorisation des télécommandes est bien effectuée.

LANCEZ L'APPRENTISSAGE DE LA COURSE DU PORTAIL

1. Appuyez et maintenir les boutons « SET » et « DOWN » pendant 3 secondes.
2. Le panneau affiche la valeur « LE ».
3. Appuyez et maintenir le bouton « A » de la télécommande préalablement mémorisée pendant 3 secondes.
4. Le panneau affiche la valeur « LP ».
5. Le portail couissant entre en mode autoapprentissage, patientez jusqu'à que l'apprentissage se termine.

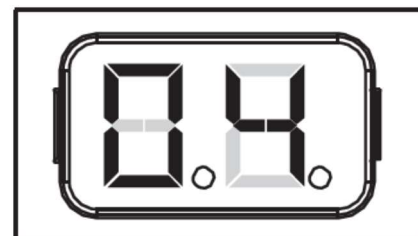
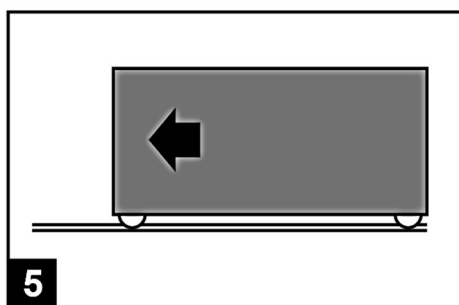
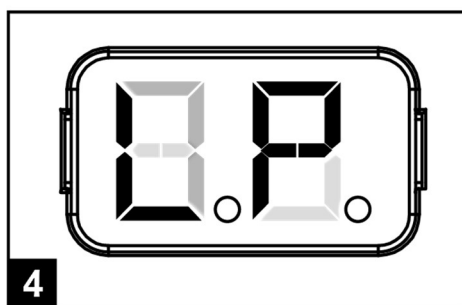
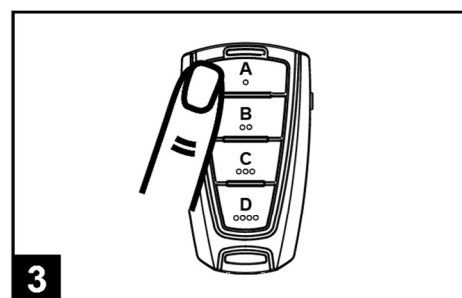
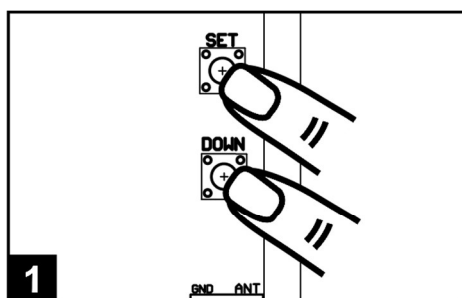

Remarques : Détection automatique de la consommation électrique en ampère

Lors de la phase d'apprentissage, le panneau LED affiche la valeur de la consommation électrique du moteur. Si cette valeur augmente rapidement et reste élevée pendant la course du moteur, veuillez vérifier si aucun objet ne gêne ou revérifier l'installation.

D4. RESTAURATION DES PARAMETRES PAR DEFAULT

1. Appuyez et maintenir les boutons « UP » et « DOWN » pendant 3 secondes.
2. Le panneau LED affiche la valeur « CL ». La restauration des paramètres par défaut est terminée.

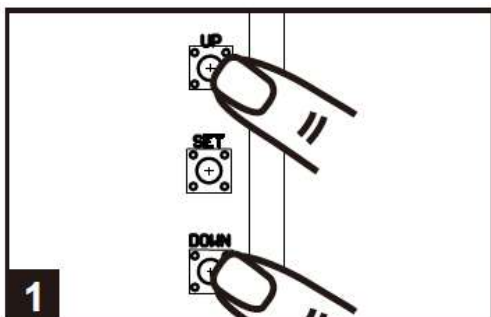

D5. INDICATIONS LED DE CONTROLE / PANNEAU LED

LED DE CONTROLE PHOTOCELLULES

LED 2 : Le voyant LED2 s'allume lorsque que le premier jeu de photocellules électriques est activée.

LED 1 : Le voyant LED1 s'allume lorsque que le second jeu de photocellules électriques est activée.

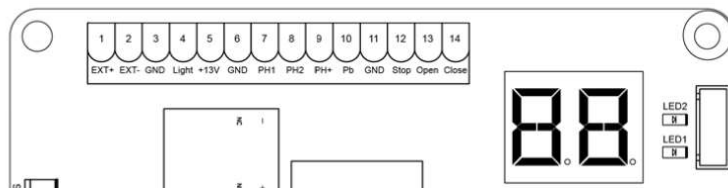

INDICATION PANNEAU LED

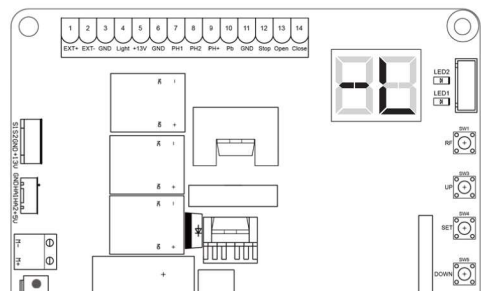

[- L] indique que la phase d'apprentissage n'est pas terminée.

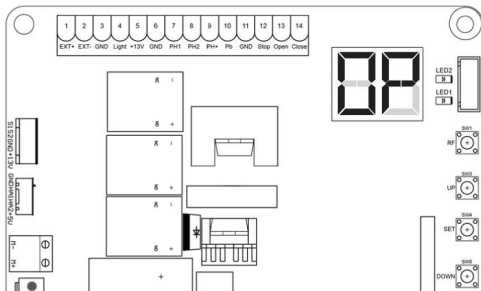

[OP] indique que le système est opérationnel.

Pour entrer dans la programmation, appuyez sur le bouton « SET » pendant 3 secondes. Lorsque l'afficheur LED passe de OP à 1, appuyez sur les boutons « UP » et « DOWN » pour parcourir les fonctions programmables (1 à P). Appuyez ensuite sur « SET » pour rentrer dans le programme choisi puis appuyez sur « UP » ou « DOWN » pour changer les paramètres de la fonction et « SET » pour valider.

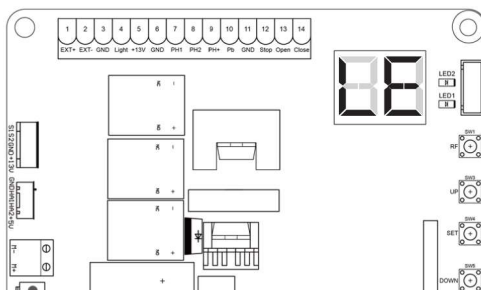

[LE] entrée en mode apprentissage, suivez les instructions.

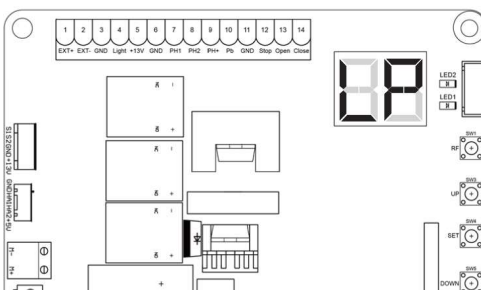

[LP] indique que la phase d'apprentissage est en cours.

Le processus d'auto-apprentissage est le suivant :
Ouverture complète > fermeture complète

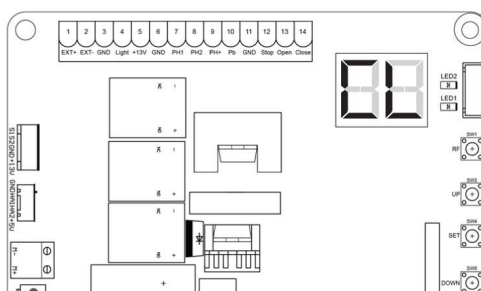

[CL] indique le retour aux paramètres par défaut.

Pour effacer la mémoire de la centrale de commande et rétablir tous les réglages d'usine, appuyer et maintenir enfoncés les boutons « UP » et « DOWN » pendant 3 secondes.

E. CABLAGE DES ACCESSOIRES

E1. PHOTOCELLULES

Les photocellules sont un dispositif de sécurité supplémentaire pour contrôler le mouvement du portail. Elles se déclenchent lorsque qu'elles captent un obstacle se trouvant sur l'alignement de leurs faisceaux.

CABLAGE JEU DE PHOTOCELLULES

CABLAGE PHOTOCELLULE 1

TX : Connectez les bornes DC+ et GND aux terminaux correspondants Ph+ et GND sur le bornier de la carte électronique.

RX : Connectez les bornes DC+, GND, N.C et COM aux terminaux correspondants Ph+, GND, GND et Ph1 sur le bornier carte électronique.

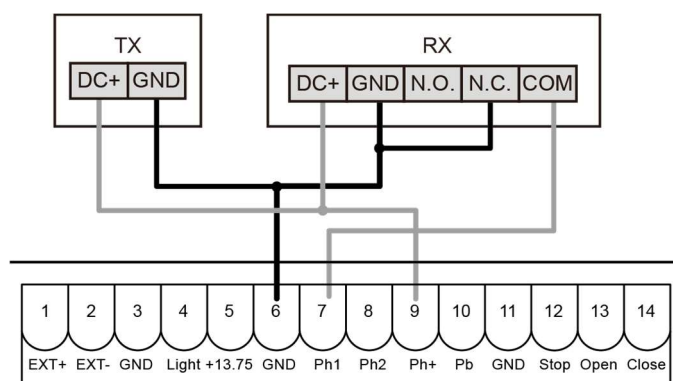

CABLAGE PHOTOCELLULE 2

TX : Connectez les bornes DC+ et GND aux terminaux correspondants Ph+ et GND sur le bornier de la carte électronique.

RX : Connectez les bornes DC+, GND, N.C et COM aux terminaux correspondants Ph+, GND, GND et Ph2 sur le bornier carte électronique.

PROGRAMMATION DES PHOTOCELLULES

ACTIVATION DES PHOTOCELLULES 1

H-0 - Photocellules désactivées (réglage par défaut)

=> La LED de contrôle LED 2 de la carte est éteinte



FD1 - Photocellules activées

=> La LED de contrôle LED 2 est allumée.



ACTIVATION DES PHOTOCELLULES 2

FE-0 - Photocellules désactivées (réglage par défaut)

=> La LED de contrôle LED 3 de la carte est éteinte



FD1 - Photocellules activées

=> La LED de contrôle LED 4 est allumée.

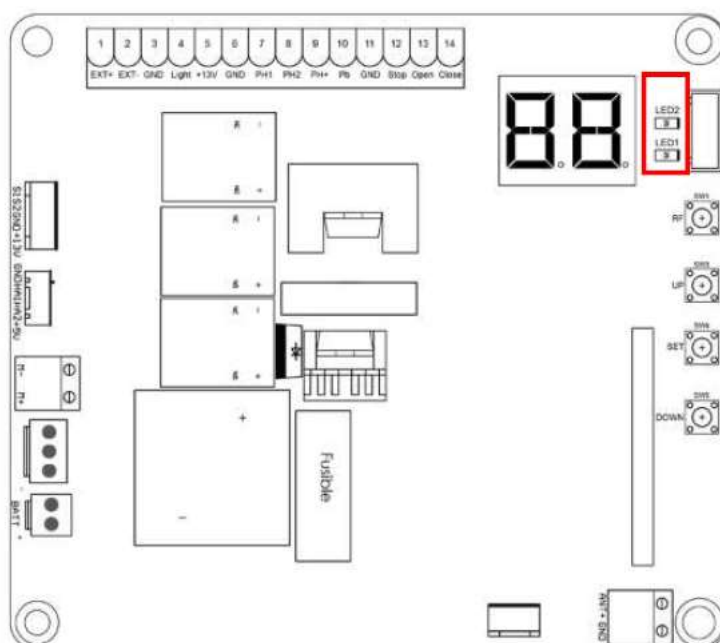

E2. FEU CLIGNOTANT

Câblage d'un feu clignotant

Raccordez le feu clignotant aux bornes 3 (GND) et 4 (light) de la carte électronique.

Paramétrage de la signalisation de votre portail

(Voir tableau des paramètres à la section F.2)

Le paramètre par défaut sélectionné est le « 9-0 », le feu clignote seulement lors du mouvement du portail.

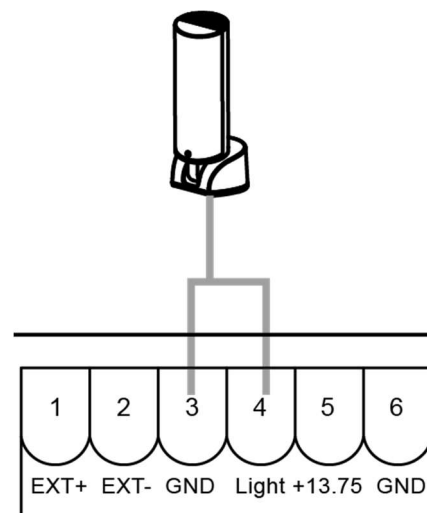

Fonction pré-clignotement

Pour activer la fonction pré-clignotement du feu, sélectionner la valeur « 9-1 ». Le feu clignotera pendant 3 secondes pour avertir que le portail va rentrer en mouvement.

F. PARAMETRAGES AVANCES

F.1 PROCESSUS D'APPRENTISSAGE DES PARAMETRES

1. La valeur OP indique que le système est opérationnel.
2. Appuyez et maintenez SET pendant 3 secondes pour accéder à la liste des paramètres avancés. Le panneau LED affiche la valeur 1.
3. Appuyez sur « UP » ou « DOWN » pour sélectionner le paramètre (1 à P).
4. Appuyez sur « SET » pour la validation du paramètre.
5. Appuyez sur « UP » ou « DOWN » pour sélectionner le sous paramètre.
6. Appuyez sur « SET » pour la validation du sous paramètre.

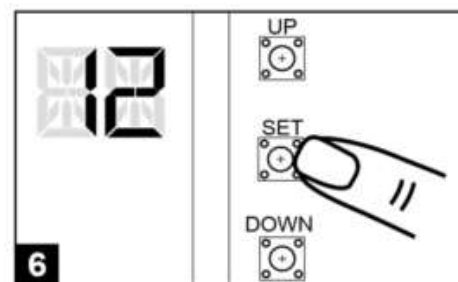
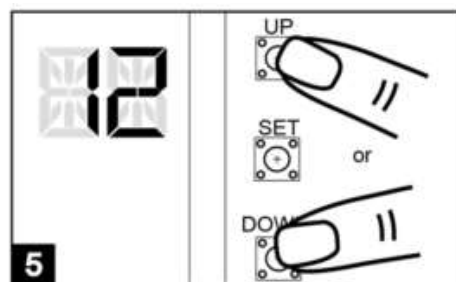
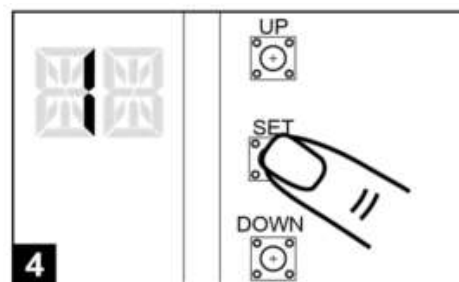
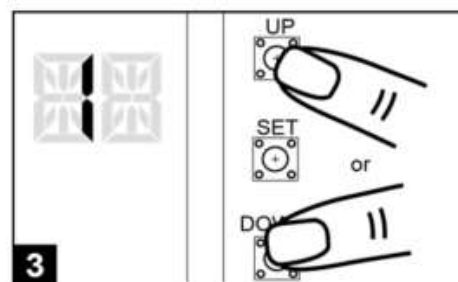
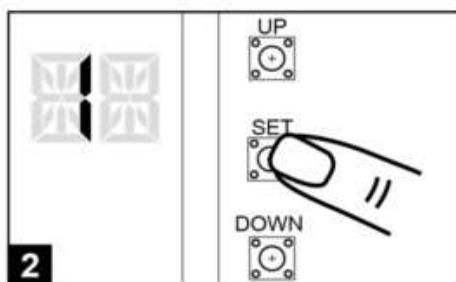

F.2 TABLEAU DES PARAMETRES (PARTIE 1)

Affichage	Paramètres	Valeur	Fonctions	Description détaillée
1	Sens d'ouverture	1-1 1-2	Ouverture à gauche Ouverture à droite	Cette fonction permet d'ajuster le sens d'ouverture du portail. Le réglage par défaut est 1-1
2	Fermeture automatique	2-0 2-1 2-2 2-3 2-4 2-5 2-6 2-7 2-8	Désactivée 5 secondes 15 secondes 30 secondes 45 secondes 60 secondes 80 secondes 120 secondes 180 secondes	Cette fonction permet d'ajuster la fermeture automatique après un temps de pause prédéfini. Le réglage par défaut est 2-2 (15 secondes)
3	Réaction des photocellules lors d'une détection d'obstacle	3-1 3-2 3-3	Ce réglage est à paramétrer après le paramétrage des photocellules section H et J	Ce réglage est à paramétrer après le paramétrage des photocellules section H et J Le réglage par défaut est 3-1
4	Vitesse de fonctionnement du moteur	4-1 4-2 4-3 4-4	50% de la vitesse max 70% de la vitesse max 85% de la vitesse max 100% de la vitesse max	Le réglage par défaut est 4-4
5	Point de démarrage du ralentissement	5-1 5-2 5-3 5-4 5-5	75% de la course 80% de la course 85% de la course 90% de la course 95% de la course	Cette fonction ajuste le point de début du ralentissement pendant la course du fonctionnement du moteur. Par exemple, le réglage 5-1 signifie que le ralentissement démarre au moment où le portail a effectué 75% de la course entière Le réglage par défaut est 5-1
6	Vitesse de ralentissement	6-1 6-2 6-3 6-4	80% 60% 40% 25%	Cette fonction ajuste la vitesse de ralentissement Le réglage par défaut est 6-4
7	Surintensité	7-1 7-2 7-3 7-4 7-5 7-6 7-7 7-8 7-9 7-A 7-C 7-E	2A 3A 4A 5A 6A 7A 8A 9A 10A 11A 12A 13A	Cette fonction permet d'ajuster la force du moteur par rapport au poids du portail Le réglage par défaut est 7-5 Sur le PL300/PL400/PL500, la surintensité est paramétrable jusqu'à 7A (7-6)

F.2 TABLEAU DES PARAMETRES (PARTIE 2)

Affichage	Paramètres	Valeur	Fonctions	Description détaillée
8	Mode piéton	8-1 8-2 8-3 8-4 8-5 8-6	3 secondes 6 secondes 9 secondes 12 secondes 15 secondes 18 secondes	Cette fonction permet d'ajuster la durée de l'ouverture piéton Le réglage par défaut est 8-2
9	Pré-clignotement	9-0 9-1	Fonction désactivée Fonction activée	Pour activer la fonction pré-clignotement du feu, sélectionner la valeur 9-1. Le feu clignotera pendant 3 secondes pour avertir que le portail va rentrer en mouvement. Le réglage par défaut est 9-0
A	Inversion de la course en ouverture et fermeture lors de la détection d'obstacle	A-0 A-1 A-2 A-3	Désactivée Inversion de la course 1s Inversion de la course 3s Inversion complète de la course	Le réglage par défaut est A-3 La fonction d'inversion fonctionne uniquement 3 fois puis s'arrête. En cas d'inversion de sens, la fonction de fermeture automatique est annulée.
C	Commande pour l'ouverture totale sur la télécommande	C-1 C-2 C-3 C-4	Bouton A Bouton B Bouton C Bouton D	Le réglage par défaut est C-1
E	Ouverture partielle passage piéton (télécommande)	E-0 E-1 E-2 E-3 E-4	Désactivée Bouton A Bouton B Bouton C Bouton D	Le réglage par défaut est E-2
F	Contrôle d'un dispositif de commande (télécommande)	F-0 F-1 F-2 F-3 F-4	Désactivée Bouton A Bouton B Bouton C Bouton D	Le réglage par défaut est F-3
H	Activation des photocellules 1	H-0 H-1	Désactivée Activée	Le réglage par défaut est H-0
J	Activation des photocellules 2	J-0 J-1	Désactivée Activée	Le réglage par défaut est J-0
L	Contact pour l'arrêt immédiat en cas d'urgence	L-0 L-1	Fonction désactivée Fonction activée	Le réglage par défaut est L-0 Sortie 11 et 12
P	Logique de fonctionnement télécommande pour l'ouverture totale	P-1 P-2	Ouvrir-Arrêt-Fermer-Arrêt Ouvrir-Arrêt-Fermer	Le réglage par défaut est P-1

F.3 OUVERTURE PIETON

Remarque : La fonction ouverture piéton est activée par défaut (paramètre 8-2 – 6 secondes)

Remarque 2 : La commande de l'ouverture piéton est configurée par défaut (paramètre E2 – bouton en haut à droite)

Modification du paramètre de durée d'ouverture du passage piéton

1. Appuyez et maintenez « SET » pendant 3 secondes pour accéder à la liste des paramètres avancés. Le panneau LED affiche la valeur 1
2. Appuyez sur « UP » ou « DOWN » pour sélectionner le paramètre 8.
3. Appuyez sur « SET » pour la validation du paramètre.
4. Appuyez sur « UP » ou « DOWN » pour sélectionner le sous paramètre 8-6.
5. Appuyez sur « SET » pour la validation du sous paramètre.

La durée d'ouverture du passage piéton est maintenant de 18 secondes.

Modification du paramètre de commande du passage piéton

1. Appuyez et maintenez « SET » pendant 3 secondes pour accéder à la liste des paramètres avancés. Le panneau LED affiche la valeur 1
2. Appuyez sur « UP » ou « DOWN » pour sélectionner le paramètre E.
3. Appuyez sur « SET » pour la validation du paramètre.
4. Appuyez sur « UP » ou « DOWN » pour sélectionner le sous paramètre E-3.
5. Appuyez sur « SET » pour la validation du sous paramètre.

F.4 FERMETURE AUTOMATIQUE

Remarque : La fonction fermeture automatique est activée par défaut (paramètre 2-2 – 15 secondes).

Modification du paramètre de durée de la fermeture automatique

1. Appuyez et maintenez « SET » pendant 3 secondes pour accéder à la liste des paramètres avancés. Le panneau LED affiche la valeur 1
2. Appuyez sur « UP » ou « DOWN » pour sélectionner le paramètre 2.
3. Appuyez sur « SET » pour la validation du paramètre.
4. Appuyez sur « UP » ou « DOWN » pour sélectionner le sous paramètre 2-8.
5. Appuyez sur « SET » pour la validation du sous paramètre.

La durée de la fermeture automatique est maintenant de 180 secondes.

G. POINT D'ACCES WIFI

Fonctionnalités

Le Bouton R : réinitialisation du système

Appuyer sur le bouton R si le point d'accès Wifi est déconnecté.

Bouton P : Appairage Wi-Fi

Appuyer sur le bouton P, la LED bleu clignote et confirme que l'appairage est effectué.

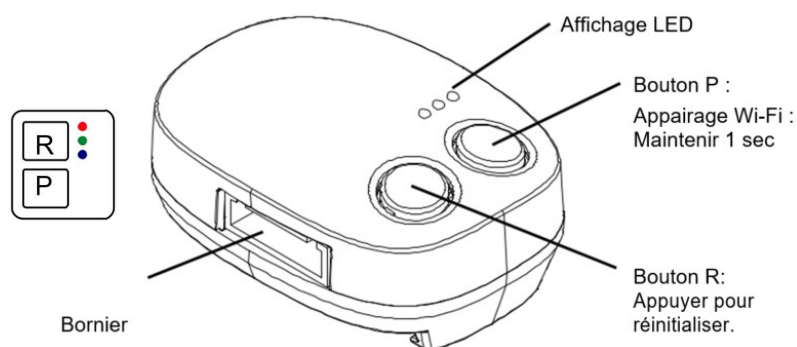

Indication des LED

La Led bleu est un indicateur de l'état de connexion au réseau Wi-Fi. La LED bleu qui clignote indique que EyeOpen est en attente d'appairage. La Led bleu indique que l'appairage est effectué.

La Led verte est un indicateur de la force du signal Wi-Fi. Si la LED verte clignote, cela indique que le signal Wi-Fi est faible. Referez-vous à la section dépannage si vous rencontrez ce type de scenario.

La Led rouge indique une erreur système ou de fonctionnement. Referez-vous à la section dépannage si vous rencontrez ce type de scenario.

Voir descriptif technique EYEOPEN, téléchargeable sur le site www.powertech.com/fr.

H. CARACTERISTIQUES TECHNIQUES

	PL300	PL400	PL500	PL800
Typologie	Motoréducteur pour portail coulissant			
Limite longueur (m)	4 m	5 m	6 m	8 m
Limite poids (kg)	300 kg	400 kg	500 kg	800 kg
Alimentation (v)	24 V	24 V	24 V	24 V
Absorption (a)	3A	4.2 A	6 A	6 A
Puissance du moteur (w)	72W	100.8W	144W	120W
Vitesse (cm/s)	24.25 cm/s	27.10 cm/s	27.10 cm/s	18.55 cm/s
Couple nominal	3000 N	4000 N	5000 N	7000 N
Cycles de travail	20%	20%	20%	20%
Indice de protection	IP44	IP44	IP44	IP44
Température de fonctionnement	-20°C à +50°C	-20°C à +50°C	-20°C à +50°C	-20°C à +50°C
Dimensions (mm)	250 x 170 x 275	250 x 170 x 275	250 x 170 x 275	250 x 170 x 275
Poids (kg)	7.5 kg	8 kg	8 kg	9.5 kg

I. MAINTENANCE ET DEPANNAGE

MAINTENANCE

Effectuer les opérations suivantes au moins tous les 6 mois.
En cas d'utilisation fréquente, il est conseillé de raccourcir ce délai.

Couper l'alimentation :

- (1) Nettoyer et graisser les vis, les chevilles et les charnières.
- (2) Vérifier que les points de fixation soient bien serrés.
- (3) Vérifier les bonnes connexions de vos câbles.

Connecter l'alimentation

- (1) Vérifier les réglages de votre platine.
- (2) Vérifier le fonctionnement du déverrouillage manuel
- (3) Vérifier le bon fonctionnement des photocellules ou autres dispositifs de sureté.

DEPANNAGE

Diagnostic	Solutions
Surchauffe des batteries de secours.	Vérifiez la connexion des câbles de la batterie.
Le portail ne se déplace pas lorsque que la télécommande est actionnée.	<ol style="list-style-type: none">1. Vérifiez l'état de la télécommande (switch/piles).2. Vérifiez si la tension est supérieure à 22Vdc.3. Assurez-vous que tous les câblages sont bien connectés sur le bornier de la platine électronique.4. Assurez-vous du bon état du fusible ou du disjoncteur de votre alimentation.
Le portail s'ouvre mais ne se ferme pas	Vérifiez si le voyant LED1 est allumé. Si c'est le cas, vérifiez le branchement et le positionnement des photocellules. Modifier le paramètre de H-1 à H-0 pour désactiver les photocellules le temps de la vérification.
Le portail ne finit pas sa course.	Modifier le paramètre 7 (7-1 à 7E) pour ajuster la force du moteur par rapport au poids du portail.
Les photocellules ne fonctionnent pas	Vérifiez que le paramètre utilisé est bien H-1 (Photocellules activées). Vérifier que le voyant rouge de la photocellule RX n'est pas allumé, le voyant rouge signifie qu'il y a un défaut d'alignement des photocellules.
Le feu clignotant ne fonctionne pas.	Vérifiez l'ajustement sur les réglages du système électronique.
La portée des télécommandes est limitée	Vérifiez la tension de vos piles. Vérifiez le branchement de l'antenne et que l'âme unifilaire du câble ne touche pas la tresse.
Surchauffe des batteries de secours.	Vérifiez la connexion des câbles de la batterie.

POWERTECH AUTOMATION EUROPE

Adresse : 31 Rue de la Justice, 77000 Vaux-le-pénil, France

Courriel : sales.fr@powertech.tw

POWERTECH AUTOMATION EUROPE

